

РУССКИЙ

Руководство по эксплуатации мотоцикла

В настоящем руководстве обязательные инструкции обозначены специальными символами. Необходимо всегда соблюдать правила безопасной эксплуатации и техобслуживания.



ОПАСНОСТЬ

Этот символ указывает на возникновение опасной ситуации, которая приведет к тяжелой травме или смертельному исходу, если не будут предприняты соответствующие меры.



ПРЕДУПРЕЖДЕНИЕ

Этот символ указывает на возникновение опасной ситуации, которая может привести к тяжелой травме или смертельному исходу, если не будут предприняты соответствующие меры.

ПРЕДОСТЕРЕЖЕНИЕ

Этот символ используется для обозначения действий, не связанных с получением травм.

ПРИМЕЧАНИЕ

- Этот символ используется для выделения аспектов, на которые следует обратить особое внимание в целях повышения эффективности и удобства при эксплуатации мотоцикла.

ПРЕДИСЛОВИЕ

Поздравляем Вас с покупкой нового мотоцикла Kawasaki. Мотоцикл является результатом передовых инженерных технологий Kawasaki, комплексных испытаний и постоянного стремления компании к обеспечению повышенного уровня надежности, безопасности и превосходных эксплуатационных характеристик.

Перед эксплуатацией мотоцикла необходимо внимательно ознакомиться с настоящим руководством, чтобы иметь четкое представление о работе всех механизмов управления, рабочих параметрах, возможностях и ограничениях. Руководство содержит рекомендации по безопасному вождению. Однако описание всех методов и навыков безопасного вождения не является целью настоящего документа. Kawasaki настоятельно рекомендует всем владельцам транспортного средства пройти обучающий курс по управлению мотоциклом, чтобы получить знания об уровне психологической и физической подготовки, необходимом для безопасного вождения.

Для обеспечения продолжительной безотказной работы мотоцикла необходим тщательный уход и техническое обслуживание в соответствии с инструкцией, приведенной в данном руководстве.

Руководство по эксплуатации необходимо всегда хранить в багажном отсеке мотоцикла, чтобы при необходимости иметь возможность воспользоваться им.

Настоящее руководство входит в комплект и передается новому владельцу при продаже.

Все права защищены. Воспроизведение какой-либо части настоящего документа без письменного согласия компании запрещено.

Документ содержит информацию, которая считается верной на момент издания. Однако в некоторых случаях могут быть незначительные расхождения между транспортным средством и иллюстрациями и текстом этого руководства.

Вся продукция может быть изменена без предупреждения или обязательств.

KAWASAKI HEAVY INDUSTRIES, LTD.
Компания по производству мотоциклов и двигателей

СОДЕРЖАНИЕ

ТЕХНИЧЕСКИЕ ХАРАКТЕРИСТИКИ	8	Регулятор рычага тормоза/сцепления.....	40
РАСПОЛОЖЕНИЕ ЭЛЕМЕНТОВ.....	11	Крышка топливного бака	41
НАГРУЗКА И ПРИНАДЛЕЖНОСТИ.....	14	Топливо.....	42
ОБЩАЯ ИНФОРМАЦИЯ	17	Требования к качеству топлива:	42
Приборная панель	17	Заправка бака:.....	43
Многофункциональный дисплей.....	19	Подножка	45
Многофункциональный дисплей.....	21	Сиденья	46
Предупредительные/индикаторные		Крючки для шлема	48
сигналы	30	Набор инструментов.....	49
Ключ	34	Зеркало заднего вида.....	50
Замок зажигания/рулевой колонки	34	Крючки-фиксаторы.....	51
Переключатели на правой ручке	36	ОБКАТКА.....	52
Кнопка остановки двигателя.....	36	ПРАВИЛА УПРАВЛЕНИЯ МОТОЦИКЛОМ... 54	
Кнопка стартера	37	Запуск двигателя.....	54
Переключатели на левой ручке	38	Запуск от внешнего источника	56
Переключатель света фар.....	38	Начало движения.....	59
Переключатель сигнала поворота	39	Переключение скорости	60
Кнопка звукового сигнала	39	Торможение	61
Кнопка светового сигнала.....	39		
Кнопка аварийной сигнализации	39		

Антиблокировочная система (ABS) для моделей, оснащенных ABS.....	62	Зазор клапана	104
Желтый индикаторный сигнал системы ABS	64	Воздушный фильтр	104
Остановка двигателя	65	Система управления положением дроссельной заслонки	106
Аварийная остановка мотоцикла.....	66	Синхронизация разрежения двигателя ...	108
Парковка	67	Холостой ход	109
Каталитический конвертер	69	Сцепление	110
БЕЗОПАСНАЯ ЭКСПЛУАТАЦИЯ.....	71	Приводная цепь	112
Техника безопасного вождения.....	71	Тормоза.....	121
Ежедневная проверка безопасности.....	74	Выключатели стоп-сигналов	125
Дополнительные рекомендации по управлению мотоциклом на высокой скорости.....	77	Передняя вилка.....	128
ТЕХОБСЛУЖИВАНИЕ И РЕГУЛИРОВКА	79	Задний амортизатор	129
Регламент планового техобслуживания ...	80	Колеса	132
Моторное масло	90	Аккумулятор	137
Система охлаждения.....	96	Фара дальнего света.....	142
Свечи зажигания	102	Предохранители.....	143
Система дожига отработанного газа Kawasaki	103	Общая смазка	146
		Уход.....	147
		ХРАНЕНИЕ	153
		ОХРАНА ОКРУЖАЮЩЕЙ СРЕДЫ	155
		РАСПОЛОЖЕНИЕ ЭТИКЕТОК	156

ТЕХНИЧЕСКИЕ ХАРАКТЕРИСТИКИ

ЭКСПЛУАТАЦИОННЫЕ ПАРАМЕТРЫ

Максимальная мощность	53 кВт (72,1 л.с.) при 8500 об/мин.
Максимальный крутящий момент	64 Н•м (6,5 кгс•м, 47,2 футо-фунта) при 7000 об/мин.
Минимальный радиус разворота	2,7 м (106,3 дюйма)

ГАБАРИТНЫЕ РАЗМЕРЫ

Габаритная длина	2 110 мм (83,07 дюйма)
Габаритная ширина	770 мм (30,31 дюйма)
Габаритная высота	1 110 мм (43,70 дюйма)
Колесная база	1 410 мм (55,51 дюйма)
Дорожный просвет	130 мм (5,12 дюйма)
Снаряженная масса	(без ABS) 204 кг (450 фунтов) (с ABS) 206 кг (454 фунта)

ДВИГАТЕЛЬ

Тип	бензиновый 4-х-тактный с 4 клапанами на цилиндр охлаждение жидкостное
Рабочий объем	649 см ³ (39,6 куб. дюйма)
Диаметр и ход	83,0 × 60,0 мм (3,27 × 2,36 дюйма)
Степень сжатия	10,8:1
Система запуска	Электростартер
Нумерация цилиндров	слева направо, 1-2

Топливная система	Впрыск топлива
Система зажигания	Аккумулятор и катушка (транзисторное зажигание)
Угол опережения зажигания (электронное опережение)	10° перед верхней мертвой точкой при 1 300 об/мин. 37° перед верхней мертвой точкой при 5 000 об/мин.
Свечи зажигания	NGK CR9EIA-9
Система смазки	Принудительная смазка (полусухой поддон картера)
Моторное масло:	Тип API SG, SH, SJ, SL или SM с JASO MA, MA1 или MA2
	Вязкость SAE 10W-40
	Объем 2,3 л (2,4 ам. кварты)
Объем охлаждающей жидкости	1,2 л (1,3 ам. кварты)

ТРАНСМИССИЯ

Тип трансмиссии	шестиступенчатая с цепной передачей на ведущую ось
Тип сцепления	многодисковое, в масляной ванне
Моторное передаточное число	2,095 (88/42)
Главное передаточное число	3,067 (46/15)
Полное передаточное число	5,473
Передаточные числа кооробки передач:	
1	2,438 (39/16)
2	1,714 (36/21)
3	1,333 (32/24)
4	1,111 (30/27)
5	0,966 (28/29)
6	0,852 (23/27)

10 ТЕХНИЧЕСКИЕ ХАРАКТЕРИСТИКИ

РАМА

Угол наклона оси поворота	25°
Размер шин:	
Передняя	120/70ZR17 M/C (58 W)
Задняя	160/60ZR17 M/C (69 W)
Размер обода:	
Переднее колесо	J17M/C × MT3,50
Заднее колесо	J17M/C × MT4,50
Объем топливного бака	16 л (4,2 амер. галлона)

ЭЛЕКТРООБОРУДОВАНИЕ

Аккумулятор	12 В 10 Ач
Передняя фара:	12 В 55Вт/55Вт (Дальн./Ближ.)
Задний фонарь/стоп-сигнал	светодиод

(E): ER650E

(F): ER650F

В случае неисправности даже одного светодиода в задних фонарях/ стоп-сигналах необходимо обратиться к официальному дилеру Kawasaki за консультацией.

Технические параметры могут изменяться без предупреждения и не применяться в некоторых странах.

РАСПОЛОЖЕНИЕ ЭЛЕМЕНТОВ

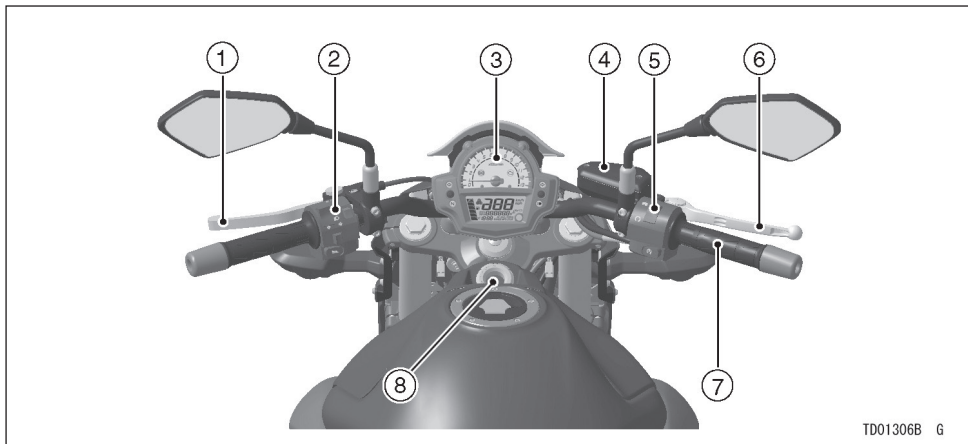

TD01306B G

- | | |
|--|---------------------------------------|
| 1. Рычаг сцепления | 5. Переключатели на правой ручке руля |
| 2. Переключатели на левой ручке руля | 6. Рычаг переднего тормоза |
| 3. Приборная панель | 7. Ручка газа |
| 4. Бачок для тормозной жидкости (передний) | 8. Замок зажигания/рулевой колонки |

12 РАСПОЛОЖЕНИЕ ЭЛЕМЕНТОВ

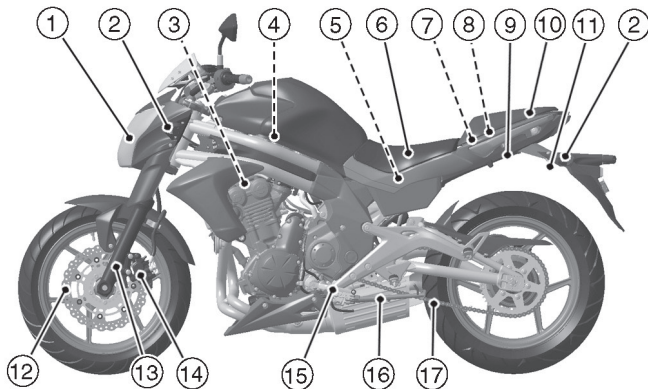

TD01307B G

- | | | |
|-------------------------|------------------------------|---------------------------------|
| 1. Передняя фара | 7. Крюки для шлема | 13. Передняя вилка |
| 2. Сигнал поворота | 8. Набор инструментов | 14. Тормозной суппорт |
| 3. Свечи зажигания | 9. Замок сиденья | 15. Педаль переключения передач |
| 4. Воздушный фильтр | 10. Пассажирское сиденье | 16. Боковая подножка |
| 5. Аккумулятор | 11. Крюки для фиксации груза | 17. Приводная цепь |
| 6. Водительское сиденье | 12. Тормозной диск | |

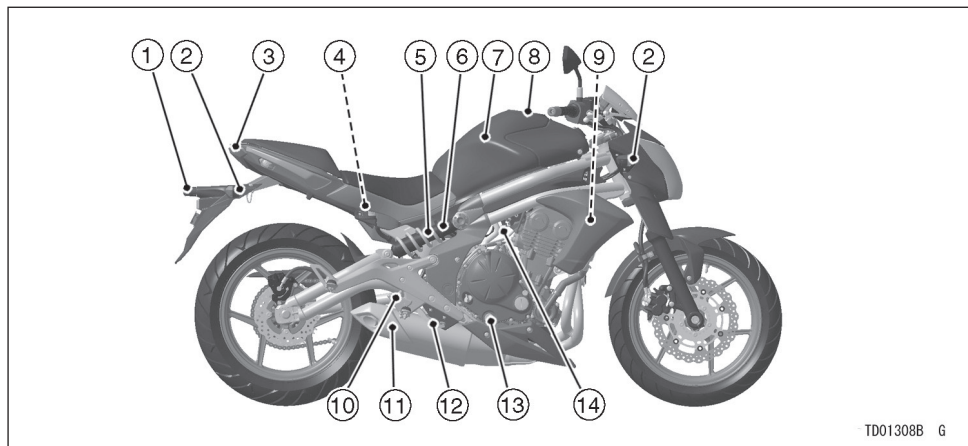

TD01308B G

- | | | |
|---|--|--|
| 1. Подсветка номера | 5. Задний амортизатор | 10. Выключатель заднего стоп-сигнала |
| 2. Сигнал поворота | 6. Регулятор предварительного поджатия пружины | 11. Глушитель |
| 3. Задний фонарь/стоп-сигнал | 7. Топливный бак | 12. Педаль заднего тормоза |
| 4. Расширительный бачок для тормозной жидкости (задний) | 8. Крышка топливного бака | 13. Контроль уровня масла |
| | 9. Расширительный бачок для охлаждающей жидкости | 14. Регулировочный винт холостого хода |

НАГРУЗКА И ПРИНАДЛЕЖНОСТИ



ПРЕДУПРЕЖДЕНИЕ

Несоблюдение ограничений по нагрузке, некорректная установка или использование комплектующих, а также любые модификации мотоцикла могут привести к нарушению безопасных условий вождения. Перед поездкой необходимо убедиться в отсутствии перегрузки, а также в том, что все инструкции соблюдены.

Kawasaki не контролирует процесс производства и применения деталей за исключением оригинальных запчастей и принадлежностей Kawasaki. В некоторых случаях некорректная установка или использование принадлежностей, а также модификация мотоцикла может привести к аннулированию гарантии на мотоцикл, негативно отразиться на работе ТС, а также быть признанной незаконной. Владелец несет личную ответственность за собственную безопасность и безопасность

других лиц при выборе и применении принадлежностей, а также при нагрузке ТС.

ПРИМЕЧАНИЕ

○ Все оригинальные запчасти и принадлежности Kawasaki разработаны специально для использования на мотоциклах Kawasaki. Настоятельно рекомендуем использовать только оригинальные комплектующие для вашего мотоцикла.

Поскольку мотоцикл очень чувствителен к весовой нагрузке и действию аэродинамических сил, необходимо проявлять особую осторожность при перевозке грузов и пассажиров и/или установке дополнительных принадлежностей. Ниже приводятся общие рекомендации и инструкции:

1. Пассажир должен иметь четкое представление о работе мотоцикла. Пассажир может оказывать воздействие на процесс управления мотоциклом при неправильном положении тела на поворотах, а также при совершении резких движений. Очень важно, чтобы пассажир сидел на одном месте во время движения мотоцикла и не вмешивался в процесс управления. Запрещается перевозить животных на мотоцикле.
2. Перед началом поездки необходимо объяснить пассажиру, что он/она должен (а) поставить ноги на пассажирскую подножку и держаться за пилота или ремень на сиденье. Запрещается перевозить пассажиров, в случае, если рост не позволяет им поставить ноги на подножки, а также при отсутствии подножек.
3. Перевозимый багаж необходимо размещать как можно ниже, чтобы снизить воздействие на центр тяжести ТС. Необходимо равномерно распределять вес багажа по обеим сторонам мотоцикла. Не рекомендуется перевозить багаж, выступающий за пределы мотоцикла сзади.
4. Необходимо надежно зафиксировать багаж и убедиться, что он не будет перемещаться во время перевозки. По возможности следует проверять надежность крепления багажа (но не во время движения мотоцикла). Поправлять при необходимости.
5. Запрещается перевозить тяжелые или объемные предметы на багажной полке. Багажная полка предназначена для перевозки легких предметов. Перегрузка может повлиять на управляемость транспортного средства ввиду изменения распределения массы и аэродинамических сил.
6. Запрещается устанавливать принадлежности или перевозить грузы, которые негативно влияют на работу мотоцикла. Убедиться, что перевозимый груз также не оказывает негативного воздействия на работу световых сигналов, дорожный просвет, крен (напр. угол крена), элементы управления, ход подвески, ход передней вилки или прочие аспекты работы мотоцикла.

16 НАГРУЗКА И ПРИНАДЛЕЖНОСТИ

7. Расположение груза на руле или передней вилке увеличивают массу блока рулевого управления, что может привести к нарушению безопасных условий вождения.
8. Аэродинамические обтекатели, ветровое стекло, спинка сиденья, а также прочие крупные элементы могут оказывать негативное влияние на устойчивость и управляемость мотоцикла не только ввиду их существенной массы, но и из-за дополнительного воздействия аэродинамических сил в процессе движения ТС. Некорректная конструкция или установка таких элементов может привести к нарушению условий безопасного вождения.
9. Мотоцикл не предназначен для использования с боковой коляской, а также для буксировки прицепа или прочих ТС. Kawasaki не занимается производством колясок или прицепов для мотоциклов. Соответственно, мы не можем предсказать степень их влияния на устойчивость и управляемость мотоцикла. Предупреждаем, что это может негативно повлиять на работу мотоцикла. Kawasaki не принимает на себя ответственности за последствия нецелевого ис-

пользования мотоцикла. При этом гарантия не распространяется на повреждение комплектующих мотоцикла в результате использования неразрешенных принадлежностей.

Максимальная нагрузка

Вес пилота, пассажира, багажа и принадлежностей не должен превышать 200 кг (441 фунт).
--

ОБЩАЯ ИНФОРМАЦИЯ

Приборная панель

- A. Зеленый индикаторный сигнал левого поворота
- B. Тахометр
- C. Желтый индикаторный сигнал антиблокировочной системы ABS (только у моделей с ABS)
- D. Желтый предупредительный индикаторный сигнал двигателя
- E. Красная зона тахометра
- F. Зеленый индикаторный сигнал правого поворота
- G. Кнопка переключения режима
- H. Зеленый индикаторный сигнал нейтрали
- I. Многофункциональная панель
- J. Красный предупредительный индикаторный сигнал
- K. Синий индикатор дальнего света
- L. Кнопка «СБРОС» («RESET»)

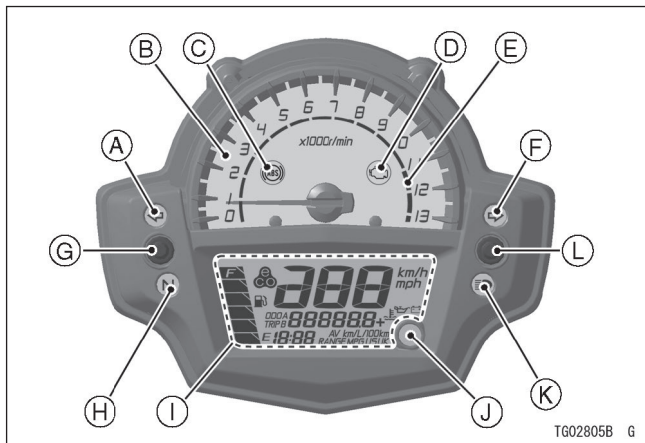

ПРИМЕЧАНИЕ

○ В целях безопасности запрещается пользоваться кнопками на панели во время движения мотоцикла.

Тахометр

Тахометр показывает число оборотов двигателя в минуту (об/мин). С правой стороны шкалы тахометра находится так называемая «красная зона». Количество об/мин в красной зоне обозначает число оборотов выше максимальной рекомендованной скорости двигателя и выше диапазона, установленного для нормальной эксплуатации.

ПРЕДОСТЕРЕЖЕНИЕ

Эксплуатация двигателя с числом оборотов в «красной зоне» не рекомендуется. Это может привести к перегрузке и существенному повреждению двигателя.

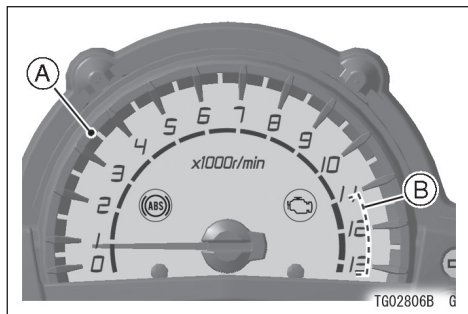

A. Тахометр

B. Красная зона

При повороте ключа зажигания в положение «ВКЛ.» («ON») стрелка тахометра резко поднимается от минимального до максимального уровня, а затем опускается назад. Так осуществляется проверка исправности прибора. При наличии сбоев в работе тахометра необходимо обратиться к официальному дилеру Kawasaki.

Многофункциональный дисплей

На многофункциональную панель выводятся показания следующих приборов.

- A. Индикатор уровня топлива
- B. Индикатор экономичного режима вождения
- C. Спидометр
- D. Предупредительный сигнал низкого уровня топлива
- E. Часы
- F. Многофункциональный дисплей
 - Одометр
 - Счетчик ежедневного пробега A
 - Счетчик ежедневного пробега B
 - Текущий пробег
 - Средний пробег
 - Запас хода по топливу
- G. Предупредительные символы

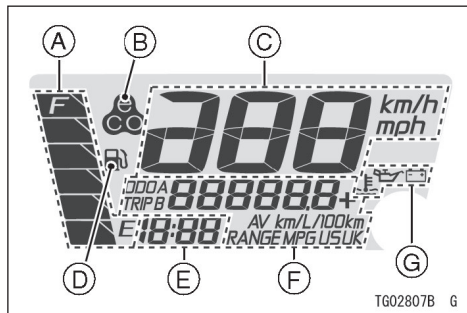

При повороте ключа зажигания в положение «ВКЛ.» («ON») сначала на несколько секунд загораются все сегменты дисплея. Затем многофункциональная панель переходит в рабочий режим.

20 ОБЩАЯ ИНФОРМАЦИЯ

Спидометр -

Спидометр показывает скорость транспортного средства в цифровом формате.

Настройка единиц измерения -

Единицы измерения на панели можно менять в соответствии с местными требованиями. Перед эксплуатацией необходимо убедиться, что единицы измерения отображаются верно.

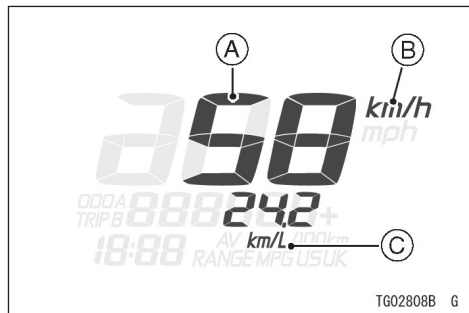

A. Спидометр

B. Единицы измерения скорости

C. Единицы измерения пробега

ПРИМЕЧАНИЕ

- Эксплуатация мотоцикла с неверно настроенными единицами измерения (миль/ч или км/ч) спидометра запрещена.

Единицы измерения скорости настраиваются следующим образом:

- Выбрать одометр на многофункциональном дисплее. См. раздел «Многофункциональный дисплей».
- Нажать и удерживать кнопку переключения режима («MODE») и одновременно с помощью кнопки «СБРОС» («RESET») настроить единицы измерения.

Л/100км (км/ч) → км/Л (км/ч) → миль на амер. галлон (миль/галл.) → миль на брит. галлон (миль/галл.) → Л/100км (км/ч)...

- Единицы измерения на дисплее можно менять в зависимости от выбранных единиц измерения пробега, как показано выше.

Единицы пробега	Ед.изм. скорости	Ед.изм. расстоян.
Л/100 км	км/ч	км
КМ/Л		
Ми/ам.гал.	миль/ч	миля
Ми/брит.гал.		

Многофункциональный дисплей -

Кнопка переключения режима («MODE») позволяет переключаться на следующие режимы.

Одометр → Счетчик ежедневного пробега А → Счетчик ежедневного пробега В → Текущий пробег → Средний пробег → Запас хода по топливу → Одометр...

ПРИМЕЧАНИЕ

- *В целях безопасности запрещается пользоваться кнопками на панели во время движения мотоцикла.*
- *Единицы измерения на многофункциональном дисплее отображаются в соответствии с настройками. См. пункт «Настройка единиц измерения» в данном разделе.*

22 ОБЩАЯ ИНФОРМАЦИЯ

Одометр -

Одометр показывает общее расстояние, пройденное транспортным средством, в километрах или милях. Показания данного прибора не сбрасываются на нуль.



A. Одометр

B. «ODO»

ПРИМЕЧАНИЕ

- Данные сохраняются даже в случае, если аккумулятор отсоединен.
- При достижении уровня 999999 показания на дисплее останавливаются и блокируются.

Счетчики ежедневного пробега -

Счетчик ежедневного пробега показывает расстояние в километрах или милях, пройденное ТС с момента последней установки на нуль.

ПРОБЕГ А: 0,0 ~ 9999,9

ПРОБЕГ В: 0,0 ~ 9999,9

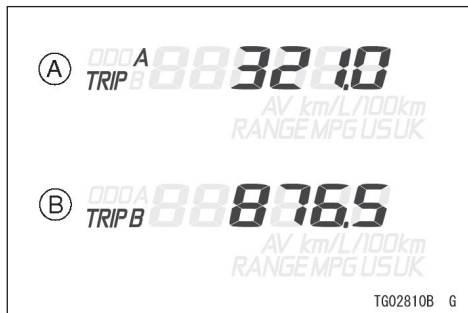

A. Пробег А

B. Пробег В

Для сброса показаний счетчика на нуль:

- Нажать кнопку переключения режима («MODE»). Отобразятся показания счетчика ежедневного пробега A или B.
- Нажать и удерживать кнопку «СБРОС» («RESET»).
- Через 2 секунды показания сбросятся на 0.00. Отсчет начнется сначала при движении мотоцикла. Счетчик суммирует показания до тех пор, пока не сбрасывается на 0.00.

ПРИМЕЧАНИЕ

- Счетчик имеет резервный источник питания для сохранения данных при повороте ключа зажигания в положение «ВЫКЛ.» («OFF»).
- В случае если показания пробега превышают уровень 9999,9 во время движения, значение сбрасывается на 0.00, и отсчет продолжается.
- При отключении аккумулятора показания счетчика сбрасываются на 0.00.

Текущий пробег -

Этот режим показывает текущий пробег в цифровом формате. Обновление данных текущего пробега происходит каждые 4 секунды.



A. Текущий пробег

B. «км/Л»

ПРИМЕЧАНИЕ

- Режим единиц измерения можно изменять. См. пункт «Настройка единиц измерения» в данном разделе.
- В течение первых четырех секунд показания отображаются в формате “-.-.-”, пока стрелка спидометра не начнет подниматься от 0 км/м (0 миль/ч).

24 ОБЩАЯ ИНФОРМАЦИЯ

Средний пробег -

Этот режим показывает средний пробег в цифровом формате от начала измерения до настоящего времени. Обновление данных среднего пробега происходит каждые 4-6 секунд.

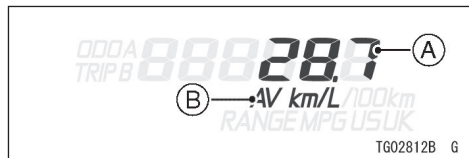

A. Средний пробег

B. «Средн. км/Л»

- В режиме отображения показаний среднего пробега нажать и удерживать кнопку «СБРОС» («RESET») до тех пор, пока показания среднего пробега не будут сброшены на «— — —».

ПРИМЕЧАНИЕ

- Режим единиц измерения можно изменять. См. пункт «Настройка единиц измерения» в данном разделе.

- После сброса показаний среднего пробега цифровые показания отображаются только после того, как расход топлива превысит 5 мл (0,2 амер. жидкостн. унц), а пройденное расстояние - 100 м (328 футов).
- Счетчик имеет резервный источник питания для сохранения данных при повороте ключа зажигания в положение «ВЫКЛ.» («OFF»).
- При отключении аккумулятора показания счетчика среднего пробега сбрасываются на «—.—.—».

Запас хода по топливу -

Этот режим показывает запас хода по топливу в цифровом формате, т.е. количество километров, которое мотоцикл сможет проехать на топливе, имеющемся в баке. Показания запаса хода по топливу обновляются каждые 20 секунд.

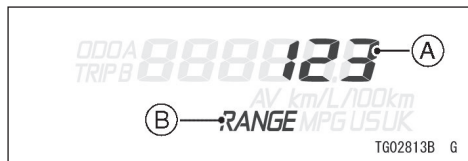

- A.** Запас хода по топливу
B. «ЗАПАС ХОДА»

Если на многофункциональной приборной панели начинает мигать предупредительный сигнал о низком уровне топлива (🛢️), то показания запаса хода по уровню топлива отображаются в формате «- - -»



- A.** Показания «- - -»

ПРИМЕЧАНИЕ

- Режим единиц измерения можно изменять. См. пункт «Настройка единиц измерения» в данном разделе.
- Диапазон показаний запаса хода по топливу составляет 0 ~ 999.
- Показания уровня запаса хода по топливу могут быть неточными. Рекомендуется использовать эти данные только для справки.

26 ОБЩАЯ ИНФОРМАЦИЯ

Часы -

Для настройки часов и минут необходимо выполнить следующие действия при выключенном двигателе.

- Повернуть ключ зажигания в положение «ВКЛ» («ON»).
- Выбрать одометр на многофункциональном дисплее. См. пункт «Многофункциональный дисплей» в данном разделе.
- Нажать и удерживать кнопку «СБРОС» («RESET») более двух секунд. Часы и минуты начнут мигать.



- Нажать кнопку «СБРОС» («RESET»). Начнут мигать только часы. Настроить часы с помощью кнопки переключения режима («MODE»).



- Нажать кнопку «СБРОС» («RESET»). Часы перестанут мигать. Начнут мигать минуты. Настроить минуты с помощью кнопки переключения режима («MODE»).



- Нажать кнопку «СБРОС» («RESET»). Часы и минуты начнут снова мигать.
- Нажать кнопку переключения режима («MODE»). Цифры перестанут мигать. Часы начнут работать.

ПРИМЕЧАНИЕ

- С помощью кнопки переключения режима («MODE») можно постепенно увеличивать значение часов или минут. Для ускорения процесса можно нажать и удерживать кнопку.
- При повороте ключа зажигания в положение «ВЫКЛ.» («OFF») часы продолжают работать в нормальном режиме от резервного источника питания.
- При отсоединении аккумулятора показания часов сбрасываются на 1:00. Работа часов возобновляется после подключения аккумулятора.

Индикатор экономичного режима вождения -

В целях повышения эффективности расхода топлива при движении мотоцикла на многофункциональном дисплее появляется индикатор экономичного стиля вождения, указывая на оптимальный режим экономии топлива. С помощью индикатора экономичного режима вождения можно добиться максимальной эффективности расхода топлива.

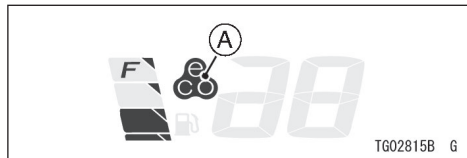

A. Индикатор экономичного режима вождения

**ПРЕДУПРЕЖДЕНИЕ**

Недостаточный контроль дорожной ситуации увеличивает риск аварии с тяжелыми травмами или смертельным исходом. Не отвлекайтесь от дороги и не концентрируйте все свое внимание на индикаторе экономичного режима вождения. Пользуйтесь периферийным зрением.

Индикатор уровня топлива

Сегменты индикатора показывают объем топлива в топливном баке. Если топливный бак полный, то отображаются все 6 сегментов.

В случае неисправности индикатора уровня топлива, необходимо пройти диагностику индикатора уровня топлива у официального дилера Kawasaki.

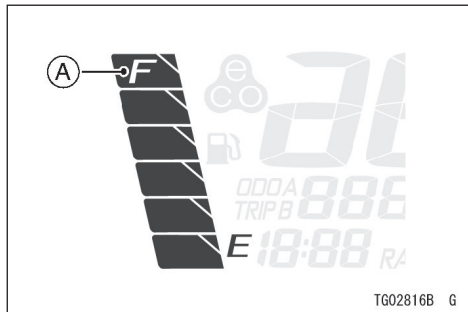

A. Индикатор уровня топлива

По мере расхода топлива в топливном баке сегменты постепенно гаснут, начиная от уровня «Полный» («Full») до «Пустой» («Empty»). Когда остается только один сегмент, появляется предупредительный сигнал о низком уровне топлива (🛢️), а сегмент «Пустой» («Empty») начинает мигать.

Это означает, что примерный объем топлива в баке составляет 4 л (1,1 амер. галл.). При появлении предупредительного сигнала о низком уровне топлива (🛢️) на приборной панели необходимо заправиться при первой возможности.

При установке транспортного средства на боковую подножку индикатор уровня топлива может показывать объем топлива в баке неточно. При проверке уровня топлива необходимо поставить ТС ровно.

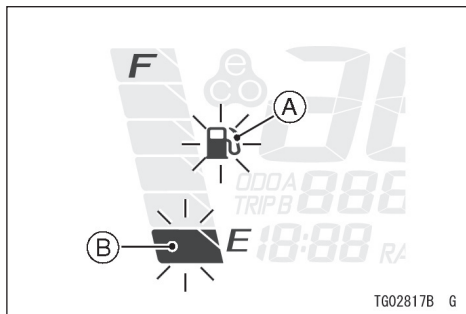

- A.** Предупредительный индикатор низкого уровня топлива (🛢️)
B. Сегмент «Пустой» («E»)

ПРИМЕЧАНИЕ

- Переключение режимов многофункционального дисплея осуществляется нажатием кнопки переключения режима («MODE») при активированном предупредительном сигнале о низком уровне топлива.
- Показания запаса хода по топливу отображаются в формате «- - -» при активации предупредительного сигнала о низком уровне топлива.

30 ОБЩАЯ ИНФОРМАЦИЯ

Предупредительные/индикаторные сигналы

N : Индикатор нейтрали загорается при переключении трансмиссии в нейтральное положение.

 : Лампочка индикатора дальнего света загорается при включении дальнего света фар.

 : Лампочка индикатора сигнала поворота начинает мигать при перемещении выключателя поворота влево или вправо.

Желтый индикаторный сигнал антиблокировочной системы ABS (для моделей с ABS)

 : Обычно индикаторный сигнал антиблокировочной системы ABS загорается после поворота ключа зажигания в положение «ВКЛ.» («ON») и гаснет вскоре после начала движения мотоцикла. Если система ABS работает нормально, то сигнал не горит. Индикатор ABS включается и продолжает гореть при наличии какого-либо сбоя. Если индикаторный сигнал системы ABS горит, это значит, что система не работает. Однако, обычная тормозная система продолжает работать в штатном режиме.

Более подробная информация об антиблокировочной системе ABS приводится в разделе «Антиблокировочная система» в главе «Правила управления мотоциклом».

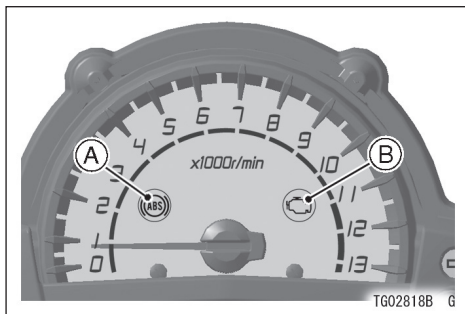

- A.** Индикаторный сигнал ABS
- B.** Предупредительный индикаторный сигнал двигателя

Желтый предупредительный индикаторный сигнал двигателя

 : Желтый предупредительный индикаторный сигнал двигателя включается при повороте ключа зажигания в положение «ВКЛ.» («ON») и должен погаснуть вскоре после проверки цикла системы. Сигнал также появляется и начинает мигать при наличии каких-либо сбоев в работе электронного впрыска топлива.

Мигание этого индикаторного сигнала означает, что двигатель нельзя запускать.

Более подробная информация приводится в разделе «Остановка двигателя» в главе «Правила управления мотоциклом». При активации этого индикаторного сигнала необходимо пройти диагностику электронного впрыска топлива у официального дилера Kawasaki.

Код обслуживания

При наличии какой-либо неисправности в системе впрыска топлива на многофункциональной панели появляется код обслуживания и загорается предупредительный индикаторный сигнал двигателя. При активации кода обслуживания и предупредительного сигнала

32 ОБЩАЯ ИНФОРМАЦИЯ



двигателя необходимо выполнить диагностику системы управления двигателем у официального дилера Kawasaki.

Красный предупредительный индикаторный сигнал

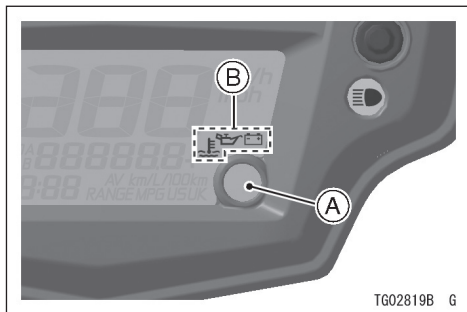
Этот красный индикаторный сигнал, а также символ, предупреждающий о низком давлении масла () должны появляться каждый раз при повороте ключа зажигания в положение «ВКЛ.» («ON») и гаснуть после запуска двигателя.



- A. Предупредительный индикаторный сигнал
- B. Предупредительные символы



Этот индикаторный сигнал имеет три функции: индикатор температуры охлаждающей жидкости, предупреждение о низком давлении масла, и предупреждение системы зарядки аккумулятора. Сигнал загорается вместе с одним из указанных ниже предупредительных символов: индикатор температуры охлаждающей жидкости (), предупреждение о низком уровне давления моторного масла () и предупреждение системы зарядки аккумулятора ().

Если индикаторный сигнал включается при работающем двигателе, необходимо пройти диагностику у официального дилера Kawasaki и установить причину.

Более детальная информация представлена в разделе «Предупредительные символы».



Предупредительные символы -

 : Предупредительный индикаторный сигнал и символ низкого уровня масла () загораются, как только уровень давления масла опускается до опасно низкого значения или после поворота ключа зажигания в положение «ВКЛ.» («ON»), но до запуска двигателя. Индикаторный сигнал гаснет, как только давление масла становится нормальным. Более детальная информация о моторном масле представлена в главе «Техобслуживание и регулировка».

 : Предупредительный индикаторный сигнал и предупредительный символ температуры охлаждающей жидкости () загораются в случае, если температура охлаждающей жидкости повышается до 118°C (245°F) во время эксплуатации мотоцикла. Это предупреждает мотоциклиста о том, что температура охлаждающей жидкости слишком высокая. В таком случае необходимо отключить двигатель и проверить уровень охлаждающей жидкости в расширительном бачке, после того, как двигатель остынет.

ПРЕДОСТЕРЕЖЕНИЕ

При активации индикаторного сигнала дальнейшая эксплуатация транспортного средства не рекомендуется. Это может привести к серьезному повреждению двигателя в результате перегрева.

 : Индикаторный сигнал и предупредительный символ системы зарядки аккумулятора () загораются в случае, если заряд аккумулятора становится ниже 11 В или выше 16 В.

Если индикаторный сигнал и предупредительный символ системы зарядки аккумулятора () продолжают гореть после зарядки аккумулятора, необходимо обратиться к официальному дилеру Kawasaki.

Ключ

Ключ мотоцикла многофункционален и подходит для замка зажигания/замка рулевой колонки, замка сиденья и крышки топливного бака.

Заготовки ключей можно приобрести у официального дилера Kawasaki. При необходимости можно обратиться к дилеру и сделать дополнительные запасные ключи с оригинального ключа.

ПРЕДОСТЕРЕЖЕНИЕ

Необходимо убедиться, что цепочка, на которую надет ключ, не может повредить покрытие деталей мотоцикла.

Замок зажигания/рулевой колонки

Это выключатель с четырьмя положениями, приводимый в действие ключом. Ключ можно вытаскивать из замка только в положениях «ВЫКЛ.» («OFF»), «ЗАМОК» («LOCK») или «П» («ПАРКОВКА»/ «PARK»)

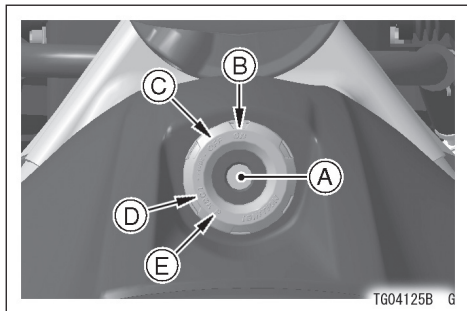

- A. Замок зажигания/рулевой колонки
- B. Положение «ВКЛ.» («ON»)
- C. Положение «ВЫКЛ.» («OFF»)
- D. Положение «ЗАМОК» («LOCK»)
- E. Положение «П» («ПАРКОВКА»/ «PARK»)

«ВЫКЛ.»	Двигатель выключен. Электрические цепи выключены.
«ВКЛ.»	Двигатель включен. Все электрическое оборудование готово к использованию.
«ЗАМОК»	Рулевая колонка заблокирована. Двигатель выключен. Электрические цепи отключены.
«П» («Парковка»)	Рулевая колонка заблокирована. Двигатель выключен. Подсветка номера, стоп-сигналы, задние фонари и поворотники работают. Остальные электрические цепи отключены.

ПРИМЕЧАНИЕ

- Задние фонари и подсветка номера загораются сразу же после поворота ключа зажигания в положение «ВКЛ.» («ОН»). Одна передняя фара загорается после нажатия кнопки стартера и запуска двигателя. Чтобы не допустить разрядки аккумулятора необходимо всегда запускать двигатель сразу после поворота ключа зажигания в положение «ВКЛ» («ОН»).
- Если мотоцикл простоят в положении «П» («ПАРКОВКА») продолжительное время, аккумулятор может полностью разрядиться.

Использование ключа зажигания

Замок «LOCK» ← Выкл. «Off» ←→ Вкл. «ON»



П («Пакр.»)
Р «Park»

1. Полностью повернуть руль влево.
2. Для замыкания нажать на ключ в положении «ВЫКП.» («OFF») и повернуть в положение «ЗАМОК» («Lock»)

T604074BZ2 C

Переключатели на правой ручке

Кнопка остановки двигателя

При эксплуатации мотоцикла помимо включения зажигания также необходимо повернуть кнопку остановки двигателя в положение «».

Кнопка остановки двигателя предназначена для использования в чрезвычайных ситуациях. При необходимости повернуть переключатель в положение «».

ПРИМЕЧАНИЕ

○ Несмотря на то, что с помощью данной кнопки можно отключить двигатель, все электрические цепи продолжают работать. При нормальных условиях для остановки двигателя необходимо использовать ключ зажигания.

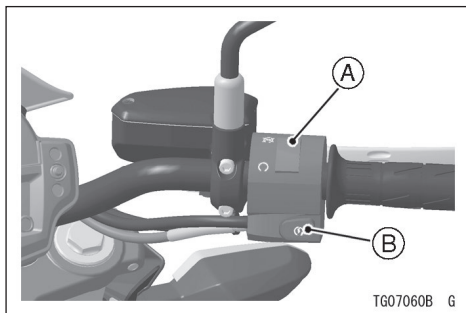

A. Кнопка остановки двигателя.

B. Кнопка стартера

Кнопка стартера

Кнопка стартера используется для управления электростартером, когда рычаг трансмиссии находится в нейтральном положении.

Инструкция по запуску двигателя приводится в разделе «Запуск двигателя» главы «Правила управления мотоциклом».

Переключатели на левой ручке

Переключатель света фар

Переключение дальнего и ближнего света осуществляется с помощью переключателя света фар. При включении дальнего света фар горит символ дальнего света ().

Дальний свет - ()

Ближний свет - ()

ПРИМЕЧАНИЕ

- При работе фар в режиме дальнего света обе фары включены. При работе в режиме ближнего света включается только одна фара.

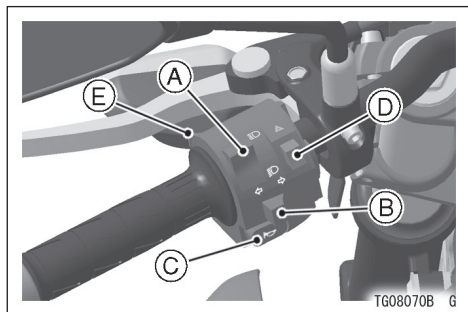

- A. Переключатель света фар
- B. Выключатель сигнала поворота
- C. Кнопка сигнала
- D. Кнопка аварийной сигнализации
- E. Кнопка светового сигнала

Переключатель сигнала поворота

При переводе переключателя сигнала поворота влево (⚡) или вправо (⚡) загорается и начинает мигать соответствующий указатель поворота.

Для прекращения мигания необходимо вернуть переключатель в середину.

Кнопка звукового сигнала

При нажатии кнопки сигнала подается звуковой сигнал.

Кнопка светового сигнала

При нажатии кнопки обгона передняя фара переходит на дальний свет (ближний свет). Это является сигналом для водителя впереди идущего транспортного средства о предстоящем обгоне. Ближний свет отключается сразу после того, как мотоциклист отпускает кнопку.

Кнопка аварийной сигнализации

В случае если необходимо припарковаться на обочине дороги, нужно обязательно включить аварийную сигнализацию, чтобы показать другим водителям местоположение мотоцикла.

Кнопкой аварийной сигнализации можно пользоваться, когда ключ зажигания находится в положении «ВКЛ.» («ON») или «П» («P») («Парковка»). Все поворотники и индикаторные сигналы начнут мигать.

ПРЕДОСТЕРЕЖЕНИЕ

Если аварийная сигнализация включена в течение продолжительного времени, аккумулятор может полностью разрядиться. Не рекомендуется использовать аварийную сигнализацию более 30 минут подряд.

Регулятор рычага тормоза/ сцепления

Рычаг тормоза и рычаг сцепления оборудованы регуляторами. Каждый регулятор имеет 5 положений, позволяющих подстраивать положение отпущенного рычага под руки пилота. Необходимо отвести рычаг вперед и с помощью поворота регулятора настроить отметку на держателе рычага в соответствии с выбранным номером положения.

Минимальное расстояние от ручки до отпущенного рычага обеспечивается в положении 5, а максимальное - в положении 1.

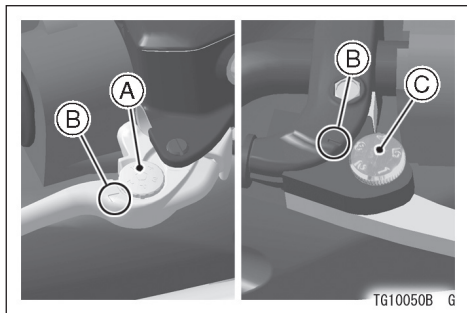

A. Регулятор рычага тормоза

B. Отметка

C. Регулятор рычага сцепления

Крышка топливного бака

Чтобы открыть крышку топливного бака, необходимо поднять крышку отверстия для ключа, вставить ключ зажигания в отверстие на крышке топливного бака и повернуть ключ по часовой стрелке.

Чтобы закрыть крышку необходимо опустить её на место вместе с ключом, повернуть ключ против часовой стрелки в исходное положение, вынуть его и закрыть крышку отверстия ключа

ПРИМЕЧАНИЕ

○ Крышка топливного бака не закрывается, если ключ не вставлен. Ключ не вытаскивается до тех пор, пока крышка не закроется.

ПРИМЕЧАНИЕ

○ Не давите на ключ, чтобы закрыть крышку, иначе крышка не закроется.

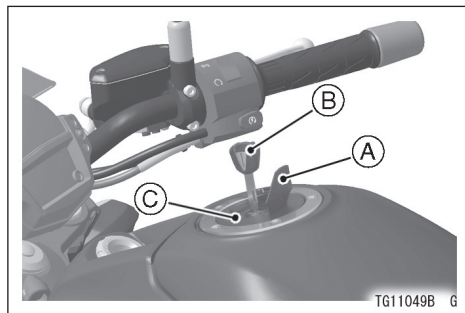

- A. Крышка замка
- B. Ключ зажигания
- C. Крышка топливного бака

Топливо

Требования к качеству топлива:

Двигатель Kawasaki разработан только для неэтилированного бензина с минимальным октановым числом, указанным ниже. Никогда не используйте бензин с октановым числом ниже минимального значения, установленного Kawasaki, чтобы не допустить серьезного повреждения двигателя.

Октановое число бензина – это показатель, характеризующий детонационную стойкость топлива или его способность противостоять «детонации». Для выражения октанового числа, как правило, используется термин Исследовательское октановое число (RON).

ПРЕДОСТЕРЕЖЕНИЕ

Запрещается использовать этилированный бензин, поскольку это может привести к разрушению каталитического конвертера. (Подробная информация представлена в разделе «Каталитический конвертер» в главе «Правила управления мотоциклом»).

ПРЕДОСТЕРЕЖЕНИЕ

При детонации топлива или наличии «стука» необходимо перейти на другую марку бензина с более высоким октановым числом. В противном случае, дальнейшая эксплуатация мотоцикла в таких условиях может привести к серьезной поломке двигателя. Качество бензина также играет очень важную роль. Использование топлива низкого качества, не отвечающего требованиям типовых спецификаций, может привести к неудовлетворительной работе мотоцикла. Гарантия может не распространяться на случаи поломки, возникшие в результате использования бензина плохого качества или нерекомендованного типа топлива.

Тип топлива и октановое число

Следует использовать только чистый, свежий неэтилированный бензин с объемным содержанием этанола не более 10% и октановым числом, равным или превышающим значение, указанное в таблице.

Тип топлива	Неэтилированный бензин
Объемная доля этанола	E10 или ниже
Минимальное октановое число	(RON) не ниже 91

ПРЕДОСТЕРЕЖЕНИЕ

Запрещается использовать топливо с содержанием этанола и прочих оксигенатов ниже значения, рекомендованного для топлива E10*. Использование некачественного топлива может привести к поломке двигателя, топливной системы и/или вызывать проблемы при эксплуатации.

*E10 - это топливо с содержанием этанола до 10% в соответствии с положениями Европейской Директивы.

Заправка бака:

Во избежание загрязнения топлива не рекомендуется заправляться при дожде или в условиях повышенной запыленности.

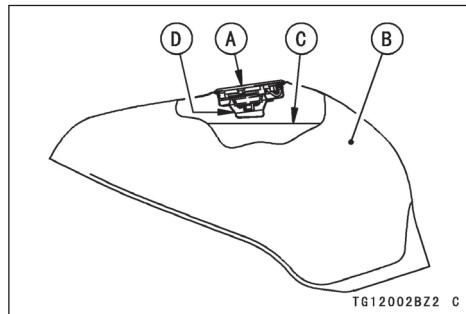

- A. Крышка бака**
- B. Топливный бак**
- C. Верхний уровень**
- D. Заливная горловина**

**ПРЕДУПРЕЖДЕНИЕ**

Бензин является огнеопасным материалом, который при определенных условиях также может быть взрывоопасным и приводить к серьезным ожогам. При заправке, проведении ремонта топливной системы, спуске бензина и/или регулировке карбюратора необходимо заглушить двигатель и дать ему остыть. НЕ курить. Необходимо убедиться, что зона заправки хорошо проветривается, а также в отсутствии источника огня или искр, в том числе сигнальных ламп. Запрещается заправлять бак до горловины бака или самого верхнего уровня индикатора уровня топлива. При заполнении бака доверху топливо может расширяться при нагреве и начать сочиться через отверстия в крышке бака. В случае пролива бензина на бак, необходимо немедленно протереть поверхность.

ПРЕДОСТЕРЕЖЕНИЕ

Определенные ингредиенты бензина могут вызывать выцветание или порчу покрытия. Необходимо проявлять особую осторожность при заправке бака.

Подножка

Мотоцикл оборудован боковой подножкой.

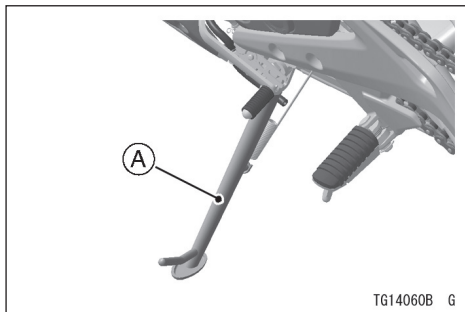

A. Боковая подножка

ПРИМЕЧАНИЕ

- При использовании боковой подножки, необходимо повернуть руль влево.

После каждого использования боковой подножки необходимо взять за правило полностью поднимать подножку перед тем, как садиться на мотоцикл.

ПРИМЕЧАНИЕ

- Мотоцикл оборудован индикатором состояния боковой подножки. Этот индикатор не позволяет запускать двигатель при включении передачи, если боковая подножка находится в опущенном положении.

Сиденья

Демонтаж пассажирского сиденья

- Вставить ключ зажигания в замок сиденья и повернуть его по часовой стрелке.
- Снять пассажирское сиденье, потянув вверх за верхнюю часть, одновременно поворачивая ключ зажигания.

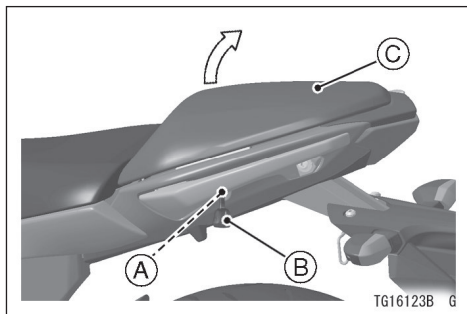

- A.** Замок сиденья
- B.** Ключ зажигания
- C.** Пассажирское сиденье

Демонтаж водительского сиденья

- Снять пассажирское сиденье.
- Сдвинуть сиденье пилота назад, затем поднять переднюю часть и снять сиденье.

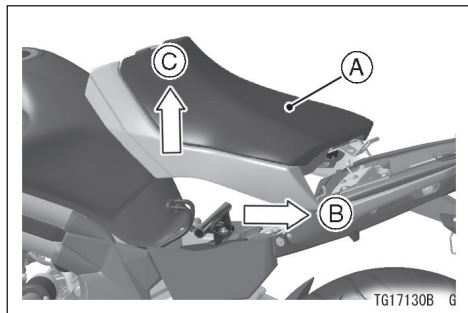

- A.** Водительское сиденье
- B.** Сдвинуть назад
- C.** Поднять вверх

Установка водительского сиденья

- Сдвинуть водительское сиденье назад, чтобы установить его на раму.
- Продвинуть сиденье вперед таким образом, чтобы штырь под сиденьем попал в крепление на раме.

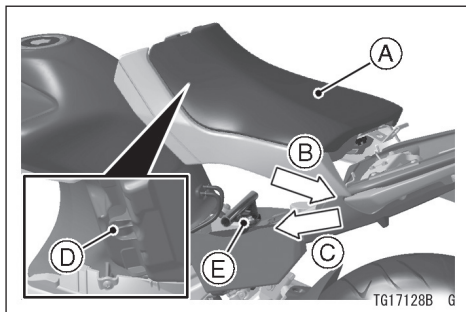

- A.** Водительское сиденье
- B.** Сдвинуть сиденье назад
- C.** Продвинуть сиденье вперед
- D.** Штырь
- E.** Крепление

Установка пассажирского сиденья

- Вставить штырь под пассажирским сиденьем в отверстие на раме.
- Вставить защелку пассажирского сиденья в паз на раме и одновременно вставить выступы в соответствующие отверстия на раме.

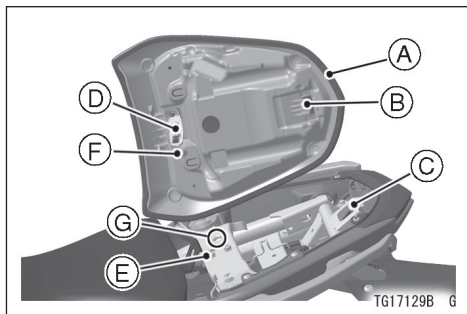

- A. Пассажирское сиденье
- B. Штырь
- C. Отверстие
- D. Защелка
- E. Паз
- F. Выступы
- G. Отверстие

- Надавить на переднюю часть пассажирского сиденья, чтобы замок защелкнулся.
- Потянуть вверх переднюю и заднюю части пассажирского сиденья, чтобы убедиться в надежности их крепления.

Крючки для шлема

Шлемы можно крепить на специальные крючки, расположенные под пассажирским сиденьем.

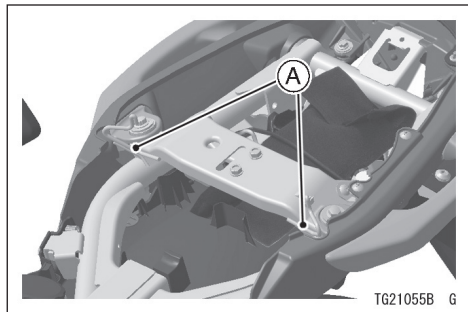

A. Крючки для шлемов



ПРЕДУПРЕЖДЕНИЕ

Во время движения шлемы на крючках могут отвлекать внимание мотоциклиста и нарушать процесс управления транспортным средством, что может стать причиной аварии. Движение с зафиксированными на крючках шлемами запрещено.

Набор инструментов

Ящик с инструментами находится под пассажирским сиденьем.

В набор входят инструменты для мелкого ремонта в пути, регулировки и проведения некоторых видов работ по техобслуживанию, описание которых приводится в настоящем руководстве. Необходимо всегда хранить ящик в указанном месте.

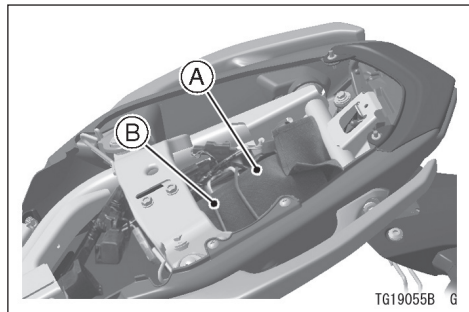

TG19055B G

A. Набор инструментов

B. Кожух

Зеркало заднего вида

Регулировка зеркала заднего вида

- Отрегулировать зеркало заднего вида, слегка поворачивая только само зеркало.
- Если настроить необходимую видимость только при помощи поворота самого зеркала не удастся, необходимо отрегулировать стойку, ослабив контргайку.

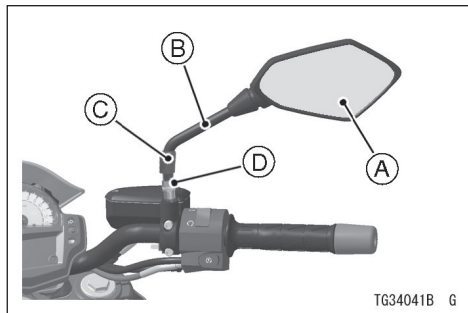

A. Зеркало заднего вида

B. Стойка

C. Резиновый чехол

D. Контргайка

Крючки-фиксаторы

Для фиксации легкого груза на пассажирском сиденье необходимо использовать крючки-фиксаторы, расположенные слева и справа от заднего крыла.

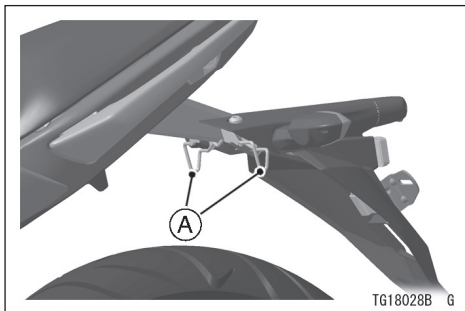

A. Крючки-фиксаторы

ОБКАТКА

Первые 1 600 км (1 000 миль) пробега мотоцикла считаются периодом обкатки. Неправильная эксплуатация мотоцикла в этот период может привести к его неисправности.

В течение периода обкатки необходимо следовать правилам, приведенным ниже.

- В таблице ниже указано максимальное рекомендуемое число оборотов двигателя в период обкатки.

Пробег	Максимальное число оборотов двигателя
0 ~ 800 км (0 ~ 500 миль)	4 000 оборотов/мин (об/мин)
800 ~ 1 600 км (500 ~ 1 000 миль)	6 000 оборотов/мин (об/мин)

ПРИМЕЧАНИЕ

○ При движении по дорогам общего пользования максимальная скорость не должна превышать пределы, установленные правилами дорожного движения.

- Запрещается начинать движение транспортного средства и нагружать двигатель непосредственно после запуска, даже если двигатель уже прогрет. Следует дать двигателю поработать на холостом ходу в течение двух или трех минут, чтобы масло достигло всех деталей двигателя.
- Запрещается нагружать двигатель, когда трансмиссия находится в нейтральном положении.

**ПРЕДУПРЕЖДЕНИЕ**

Новые шины характеризуются повышенным скольжением. Это может привести к потере контроля над транспортным средством или травме.

Нормальное сцепление шины устанавливается после периода обкатки в 160 км (100 миль). В период обкатки следует избегать резкого и максимального торможения, ускорения и резких маневров в повороте.

При этом по достижению пробега в 1000 км (600 миль) необходимо пройти первоначальное техническое обслуживание у официального дилера Kawasaki.

ПРАВИЛА УПРАВЛЕНИЯ МОТОЦИКЛОМ

Запуск двигателя

- Необходимо проверить, что кнопка остановки двигателя находится в положении  .
- Повернуть ключ зажигания в положение «ВКЛ» («ON»).
- Необходимо убедиться, что трансмиссия находится в нейтральном положении.
- После проверки работы приборной панели необходимо нажать кнопку стартера, не добавляя газа.

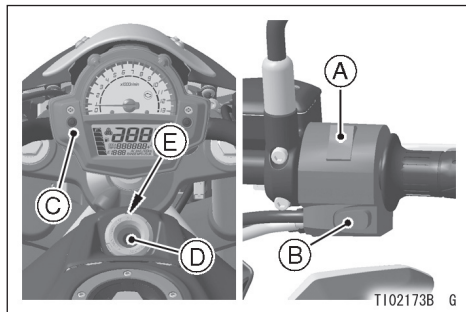

- A. Кнопка остановки двигателя
 B. Кнопка стартера
 C. Лампочка индикатора нейтрали
 D. Ключ зажигания
 E. Положение «ВКЛ» («ON»)

ПРИМЕЧАНИЕ

- Мотоцикл оснащен датчиком горизонтального положения транспортного средства, при срабатывании которого

происходит автоматическая остановка двигателя в случае падения мотоцикла. Предупредительный индикатор двигателя () начинает мигать после нажатия кнопки стартера, если двигатель не запускается. После выравнивания положения мотоцикла перед запуском двигателя необходимо сначала повернуть ключ зажигания в положение «ВЫКЛ» («OFF»), а затем вновь в положение «ВКЛ» («ON»).

ПРЕДОСТЕРЕЖЕНИЕ

Работа стартера в течение 5 секунд и более не рекомендуется. Это может привести к перегреву стартера и временному снижению заряда аккумулятора. Между запусками стартера необходимо делать паузу 15 секунд. Этого будет достаточно для охлаждения стартера и восстановления заряда аккумулятора.

ПРИМЕЧАНИЕ

- Мотоцикл оснащен выключателем блокировки стартера. Выключатель предназначен для блокировки запуска двигателя в случае, если трансмиссия находится на скорости, а боковая подножка не убрана. Тем не менее, двигатель можно запустить, если отжать рычаг сцепления и полностью убрать боковую подножку.

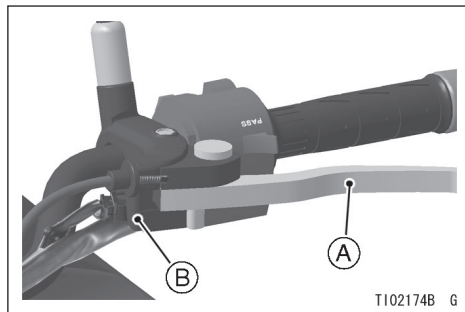

T102174B G

А. Рычаг сцепления

В. Выключатель блокировки стартера

ПРЕДОСТЕРЕЖЕНИЕ

Работа двигателя на холостом ходу более пяти минут не рекомендуется. Это может привести к перегреву или повреждению двигателя.

Запуск от внешнего источника

Если аккумулятор мотоцикла разрядился, его необходимо снять и зарядить. Если такой возможности нет, то двигатель можно запустить с помощью внешнего аккумулятора на 12 В и клемм для запуска двигателя.

 **ОПАСНОСТЬ**

Кислота, находящаяся в аккумуляторе, вырабатывает газообразный водород. Этот газ может быть огне- и взрывоопасным при определенных условиях. Газ присутствует в аккумуляторе постоянно, даже если аккумулятор полностью разряжен. Необходимо держать аккумулятор вдали от источников огня и искр (сигарет). При проведении работ с аккумулятором необходимо обязательно надевать защитные очки. В случае попадания аккумуляторной кислоты на кожу, в глаза или на одежду, поврежденную область необходимо немедленно промыть водой (минимум в течение 5 минут). После чего необходимо обратиться за медицинской помощью.

Подсоединение проводов для запуска двигателя от внешнего источника

- Снять пассажирское сидение и сиденье пилота
- Убедиться, что ключ зажигания находится в положении «ВЫКЛ» («OFF»).
- Соединить провод от внешнего источника питания следующим образом: положительная (+) клемма внешнего аккумулятора соединяется с положительной (+) клеммой аккумулятора мотоцикла.

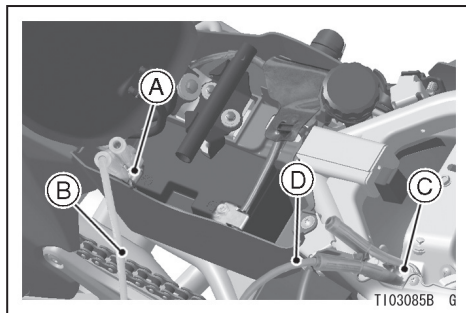

- A.** Положительная (+) клемма аккумулятора мотоцикла
 - B.** От положительной (+) клеммы внешнего источника питания
 - C.** Болт крепления поручня
 - D.** От отрицательной (-) клеммы внешнего источника питания
- Подсоединить другой провод от отрицательной (-) клеммы внешнего источника питания к болту крепления поручня или другой неокрашенной металлической поверхности. Использовать отрицательную (-) клемму аккумулятора нельзя.

**ОПАСНОСТЬ**

Аккумуляторы содержат серную кислоту, которая может вызывать ожоги, а также выделяет газообразный водород, который является взрывоопасным. Запрещается производить последнее соединение на топливной системе или аккумуляторе. В целях предосторожности не следует прикасаться к положительной и отрицательной клеммам одновременно, а также наклоняться над аккумулятором при выполнении последнего соединения. Запрещается выполнять соединение к замерзшему аккумулятору. Это может привести к взрыву. Переполюсовка (подсоединение положительной (+) клеммы к отрицательной (-) клемме) недопустима. Это может привести к взрыву аккумулятора или существенному повреждению электрической системы.

- Необходимо соблюдать стандартную процедуру запуска двигателя.

ПРЕДОСТЕРЕЖЕНИЕ

Работа стартера в течение 5 секунд и более не рекомендуется. Это может привести к перегреву стартера и временному снижению заряда аккумулятора. Между запусками стартера необходимо делать паузу 15 секунд. Этого будет достаточно для охлаждения стартера и восстановления заряда аккумулятора.

- После запуска двигателя, отсоединить клеммы внешнего источника питания. В первую очередь необходимо отсоединить отрицательную (-) клемму от мотоцикла.
- Установить снятые детали на место.

Начало движения

- Необходимо убедиться, что боковая подножка поднята.
- Отжать рычаг сцепления.
- Переключиться на первую передачу.
- Добавить немного газа и медленно отпустить рычаг сцепления.
- В момент включения сцепления добавить еще немного газа, чтобы обеспечить подачу топлива в объеме, необходимом для того, чтобы двигатель не заглох.

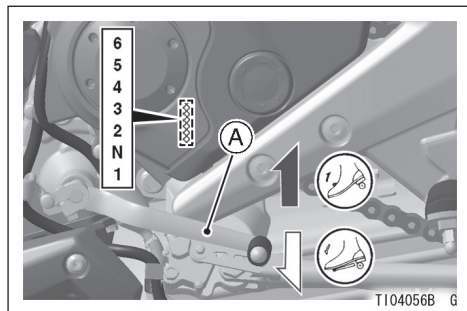

А. Педаль КПП

ПРИМЕЧАНИЕ

- Мотоцикл оснащен выключателем боковой подножки. Выключатель предназначен для блокировки запуска двигателя, если передача находится на скорости, а боковая подножка не убрана.
- При работе фар в режиме дальнего света обе фары включены. При работе в режиме ближнего света включается только одна фара.

Переключение скорости

- Сбросить газ и выжать рычаг сцепления.
- Переключиться на следующую повышенную или пониженную передачу.



ПРЕДУПРЕЖДЕНИЕ

При переключении на более низкую передачу, убедитесь, что скорость не слишком высокая, и это не приведет к резкому увеличению числа оборотов двигателя, так как это может не только вызвать серьезные повреждения двигателя, но и спровоцировать аварию из-за пробуксовки заднего колеса. Переход на более низкую передачу рекомендуется при 5 000 об/мин.

- Добавить газ (на половину открытия дроссельной заслонки) при отпуске рычага сцепления.

ПРИМЕЧАНИЕ

- Трансмиссия оснащена определителем нейтрали. Когда мотоцикл находится в состоянии покоя, невозможно осуществить

переключение передачи с 1ой скорости без предварительного перехода на нейтраль. Для активации определителя нейтрали после остановки мотоцикла необходимо переключиться на 1ую передачу, затем отпустить педаль переключения скоростей. Трансмиссия автоматически переключится на нейтраль.

Торможение

- Полностью сбросить газ, но не отключать сцепление (только для переключения скорости). Таким образом, торможение мотоцикла будет осуществляться еще и двигателем.
- Необходимо последовательно переключаться на пониженную передачу (каждый раз на одну ниже), таким образом, до полной остановки необходимо постепенно переключиться до 1ой скорости.
- При остановке необходимо использовать оба тормоза одновременно. Как правило, передний тормоз используется немного больше, чем задний. Необходимо перейти на пониженную передачу или полностью отключить сцепление при необходимости, чтобы двигатель не заглох.
- Не допускать блокировки тормозов, поскольку это может привести к торможению «юзом». При совершении поворота использовать торможение не рекомендуется. Необходимо снизить скорость до начала маневра.

- При аварийном торможении можно игнорировать постепенное понижение передач. Необходимо сосредоточиться на применении тормозов и исключении «юза».
- В моделях мотоциклов, оснащенных системой ABS, торможение при совершении маневра поворота также может вызвать занос «юзом». Во время самого маневра рекомендуется ограничить торможение небольшим усилием обоих тормозов или не пользоваться тормозом вообще. Необходимо снизить скорость до начала маневра.

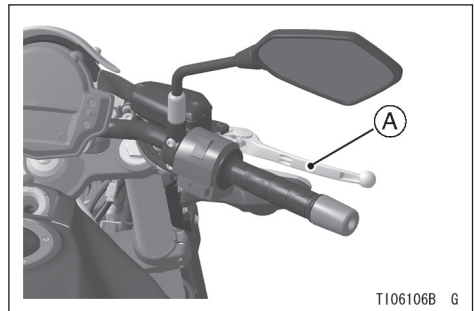

А. Рычаг тормоза переднего колеса

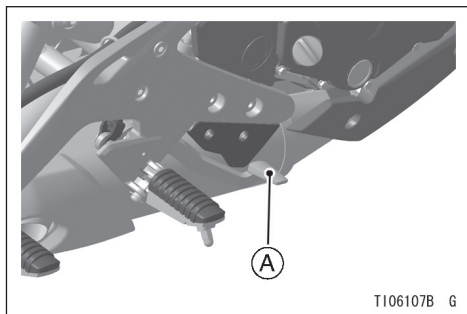

A. Педаль тормоза заднего колеса

Антиблокировочная система (ABS) для моделей, оснащенных ABS

ABS разработана для предотвращения блокировки колес при резком торможении на прямом участке. Антиблокировочная система ABS автоматически регулирует тормозное усилие. Периодическое применение силы зажима и силы торможения позволяет предотвратить блокировку колес и стабилизировать управление мотоциклом при остановке.

Контроль за тормозной системой идентичен контролю, применяемому в стандартном мотоцикле. Рычаг тормоза используется для торможения переднего колеса, а педаль тормоза предназначена для торможения заднего колеса.

Несмотря на то, что ABS обеспечивает устойчивость мотоцикла при торможении, предотвращая блокировку колес, необходимо учитывать следующие характеристики:

- Работа системы ABS не может компенсировать плохие дорожные условия, неверное решение мотоциклиста или неправильное использование тормозной системы.

Необходимо сохранять ту же осмотрительность, что и при вождении мотоцикла, не оснащенного ABS.

- Система ABS не предназначена для сокращения тормозного пути. На дорогах с поврежденным, неровным покрытием или на спусках тормозной путь мотоцикла с ABS может быть даже длиннее, чем у такого же мотоцикла без системы ABS. Необходимо соблюдать предельную осторожность на этих участках.
- Система ABS способствует предотвращению блокировки колес при торможении во время движения по прямой, но не контролирует пробуксовку колес, которая может быть вызвана торможением в повороте. Во время самого маневра рекомендуется ограничить торможение небольшим усилием обоих тормозов или не пользоваться тормозом вообще. Необходимо снизить скорость до начала маневра.
- Компьютеры, интегрированные в систему ABS, сравнивают скорость транспортного средства со скоростью вращения колес. Ввиду того, что использование нерекомендованных шин может влиять на скорость

колес, расчет компьютеров может оказаться неверным.



ПРЕДУПРЕЖДЕНИЕ

Антиблокировочная система ABS не защищает мотоциклиста от всех возможных опасностей и не отменяет принципов безопасного вождения. Необходимо знать принципы работы и ограничения системы ABS. Мотоциклист несет ответственность за соблюдение скоростного режима и выбор стиля вождения при определенных погодных и дорожных условиях.

**ПРЕДУПРЕЖДЕНИЕ**

Использование нерекомендованных шин может вызвать сбои в работе системы ABS и увеличить тормозной путь, что может стать причиной аварии с серьезными повреждениями или смертельным исходом. Необходимо всегда использовать только рекомендованные шины для данного мотоцикла.

ПРИМЕЧАНИЕ

- В процессе работы антиблокировочной системы ABS может отмечаться небольшое пульсирование рычага или педали тормоза. Это нормально. Нет необходимости в задержке применения тормозов.
- Система ABS не работает при скоростном режиме около 6 км/ч или ниже.
- Система ABS не работает, если аккумулятор разряжен.
- Лампочка индикатора системы ABS может продолжать гореть при движении мотоцикла. (Например, движение переднего или заднего колеса). В этом случае

поверните ключ зажигания в положение «ВЫКЛ» («OFF»), а затем снова в положение «ВКЛ» («ON»). В результате данной операции лампочка индикатора системы ABS погаснет, но, если лампочка индикатора системы ABS продолжает гореть, когда мотоцикл движется со скоростью около 6 км/ч или ниже, необходимо проверить работу системы у авторизованного дилера Kawasaki.

Желтый индикаторный сигнал системы ABS:

В нормальных условиях лампочка индикатора системы ABS загорается непосредственно после поворота ключа зажигания и гаснет сразу же после начала движения.

Следующие условия работы индикаторного сигнала свидетельствуют о наличии неисправности в системе ABS (В этом случае необходимо проверить работу системы у авторизованного дилера Kawasaki):

- Лампочка не загорается после поворота ключа зажигания в положение «ВКЛ.» («ON»).
- Лампочка продолжает гореть после начала движения мотоцикла.

- Лампочка загорается и продолжает гореть после начала движения мотоцикла.

Необходимо помнить, что система ABS не функционирует, если индикаторный сигнал включен. В случае отказа системы ABS, стандартная тормозная система продолжает работать нормально.

Остановка двигателя

- Полностью сбросить газ.
- Переключить трансмиссию в положение нейтраль.
- Повернуть ключ зажигания в положение «ВЫКЛ» («OFF»).
- Установить мотоцикл на боковую подножку на твердой ровной поверхности.
- Заблокировать рулевое управление.

ПРИМЕЧАНИЕ

- Мотоцикл оснащен датчиком горизонтального положения транспортного средства, при срабатывании которого происходит автоматическая остановка двигателя в случае падения мотоцикла. Предупредительный индикатор двигателя () загорается после нажатия кнопки стартера, если двигатель не запускается. После выравнивания положения мотоцикла перед запуском двигателя необходимо сначала повернуть ключ зажигания в положение «ВЫКЛ» («OFF»), а затем вновь в положение «ВКЛ» («ON»).

Аварийная остановка мотоцикла

Мотоцикл Kawasaki был разработан и произведен в целях обеспечения оптимальных условий безопасности и удобства при вождении. Однако для получения максимального эффекта от инженерных решений по безопасности, разработанных специалистами Kawasaki, владелец и мотоциклист должны регулярно проводить техническое обслуживание мотоцикла, а также хорошо знать принципы работы транспортного средства. Неправильное обслуживание может спровоцировать опасную ситуацию в связи с отказом дроссельной заслонки двигателя. Основными наиболее часто встречающимися причинами поломки являются:

1. Неправильное сервисное обслуживание или закупорка воздушного фильтра может привести к попаданию грязи и пыли в корпус дроссельной заслонки и препятствовать её закрытию.
2. При снятии воздушного фильтра грязь может попасть в систему впрыска топлива и закупорить ее.

В аварийной ситуации при отказе дроссельной заслонки торможение транспортного средства осуществляется с помощью тормозов и отключения сцепления. После начала торможения можно использовать выключатель остановки двигателя. В случае использования выключателя остановки двигателя после остановки мотоцикла необходимо повернуть ключ зажигания в положение «ВЫКЛ» («OFF»).

Парковка

**ПРЕДУПРЕЖДЕНИЕ**

Эксплуатация или парковка транспортного средства вблизи огнеопасных материалов может привести к пожару и нанести ущерб имуществу и здоровью.

Запрещается оставлять на холостом ходу или парковать мотоцикл в зонах с высокой или сухой растительностью или вблизи других огнеопасных материалов, если есть вероятность соприкосновения огнеопасных материалов с глушителем или выхлопной трубой.

**ПРЕДУПРЕЖДЕНИЕ**

При нормальной работе мотоцикла двигатель и выхлопная система сильно нагреваются, что может привести к ожогам. Запрещается прикасаться к горячему двигателю, выхлопной трубе или глушителю во время эксплуатации транспортного средства или после остановки двигателя.

- Переключить трансмиссию в положение нейтраль, повернуть ключ зажигания в положение «ВЫКЛ» («OFF»).
- Установить мотоцикл на боковую подножку на твердой ровной поверхности.

ПРЕДОСТЕРЕЖЕНИЕ

Парковка на мягкой или крутонаклонной поверхности запрещена. В противном случае мотоцикл может перевернуться.

- При парковке в гараже или другом закрытом помещении необходимо убедиться, что оно хорошо проветривается, а мотоцикл находится вдали от источников огня, включая любые приборы, оснащенные лампами.



ПРЕДУПРЕЖДЕНИЕ

Бензин является огнеопасным материалом, который при определенных условиях также может быть взрывоопасным и приводить к серьезным ожогам. Необходимо повернуть ключ зажигания в положение «ВЫКЛ» («OFF»). НЕ курить. Необходимо убедиться, что зона заправки хорошо проветривается, а также в отсутствии источника огня или искр, в том числе сигнальных ламп.

- Для защиты от угона необходимо заблокировать рулевое управления.

ПРИМЕЧАНИЕ

- В случае остановки в потоке транспортных средств в ночное время суток в целях безопасности можно оставить задние фонари включенными, повернув ключ зажигания в положение «Парковка» («P»).
- Не рекомендуется надолго оставлять ключ зажигания в положении «Парковка» («P»). Аккумулятор может разрядиться.

Каталитический конвертер

Выхлопная система мотоцикла оснащена каталитическим конвертером. Конвертер вступает в реакцию с угарным газом, углеводородами и оксидами азота и преобразовывает их в углекислый газ, воду, азот и кислород. Это способствует очищению выхлопного газа, выбрасываемого в атмосферу.

В целях обеспечения нормальной работы каталитического конвертера необходимо соблюдать следующие меры предосторожности.



ПРЕДУПРЕЖДЕНИЕ

Эксплуатация или парковка транспортного средства вблизи огнеопасных материалов может привести к пожару и нанести ущерб имуществу и здоровью.

Запрещается оставлять на холостом ходу или парковать мотоцикл в зонах с высокой или сухой растительностью или вблизи других огнеопасных материалов, если есть вероятность соприкосновения огнеопасных материалов с глушителем или выхлопной трубой.



ПРЕДУПРЕЖДЕНИЕ

При нормальной работе мотоцикла двигатель и выхлопная система сильно нагреваются, что может привести к ожогам. Запрещается прикасаться к горячему двигателю, выхлопной трубе или глушителю во время эксплуатации транспортного средства или после остановки двигателя.

70 ПРАВИЛА УПРАВЛЕНИЯ МОТОЦИКЛОМ

- Необходимо использовать только неэтилированный бензин. Применение этилированного бензина не рекомендуется ввиду того, что он значительно снижает эффективность работы каталитического конвертера.
- Эксплуатация транспортного средства в случае пропусков воспламенения в двигателе или хотя бы в одном цилиндре запрещена. В данных условиях недогоревшая смесь воздуха и топлива на выходе из двигателя значительно ускоряет реакцию в конвертере, что может привести к перегреву конвертера и даже его повреждению при горячем двигателе или снижению эффективности работы конвертера при холодном двигателе.

БЕЗОПАСНАЯ ЭКСПЛУАТАЦИЯ

Техника безопасного вождения

Инструкции данного раздела применяются к ежедневной эксплуатации мотоцикла и должны строго соблюдаться в целях обеспечения безопасной и эффективной эксплуатации транспортного средства.

В целях безопасности настоятельно рекомендуется использовать защитные очки и шлем. До начала эксплуатации мотоцикла необходимо изучить все действующие нормы безопасности. Дополнительно можно использовать перчатки и соответствующую обувь для защиты при неудачном маневре или аварии.

Мотоцикл не способен обеспечить такой же уровень защиты от ударов, как автомобиль. Соответственно, крайне важно придерживаться принципов безопасного вождения, помимо использования специальной защитной экипировки. Нельзя поддаваться обманчивому ощущению защищенности, которое дает специальная экипировка.

Во время движения руки должны находиться на ручках руля, а ноги на подножках. Опасно поднимать руки с руля, а ноги с подножек во время движения. Если убрать даже одну руку с руля или ногу с подножки, это может привести к снижению управляемости ТС.

Перед тем, как совершать маневр при перестройке из одной полосы движения в другую, необходимо посмотреть назад через плечо, чтобы убедиться, что путь свободен. Не следует полностью полагаться на отражение в зеркале заднего вида. Всегда существует вероятность ошибки при расчете расстояния до другого транспортного средства или его скорости. Транспортное средство может вообще не попадать в зону обзора зеркала заднего вида.

72 БЕЗОПАСНАЯ ЭКСПЛУАТАЦИЯ

В целом, рекомендуется выполнять все маневры плавно. При резком ускорении, торможении или повороте существует риск потери контроля над транспортным средством, особенно в условиях мокрого и неровного дорожного покрытия, когда возможность для маневра сильно ограничена.

При крутом подъеме рекомендуется переключиться на пониженную передачу, тем самым высвободить полезную мощность двигателя и не допустить его перегрузки.

При торможении необходимо пользоваться тормозом переднего и заднего колеса. Резкое торможение только одним передним или задним тормозом может спровоцировать занос или потерю контроля над транспортным средством.

При длительном спуске необходимо контролировать скорость транспортного средства, отключив газ. Для дополнительного торможения рекомендуется использовать тормоза переднего и заднего колеса.

При движении по мокрому дорожному покрытию следует в большей степени полагаться на торможение двигателем, чем на тормоза переднего и заднего колеса. Необходимо избирательно подходить к использованию газа во избежание пробуксовки заднего колеса в результате резкого добавления или сброса газа.

Необходимо соблюдать рекомендованные скоростные режимы и избегать резкого ускорения без необходимости не только в целях обеспечения безопасности и низкого расхода топлива, но и для обеспечения более длительного срока бесперебойной и бесшумной эксплуатации мотоцикла.

При движении по неровному дорожному покрытию рекомендуется соблюдать осторожность и притормаживать. Следует обхватить топливный бак коленями для повышения устойчивости.

При необходимости резкого ускорения, например, в случае обгона, рекомендуется переключаться на пониженную передачу, чтобы обеспечить необходимую мощность двигателя.

Не следует переключаться на более низкую передачу на слишком высоких оборотах (об/мин) во избежание повреждений в результате превышения допустимого числа оборотов двигателя.

Также в целях безопасности мотоциклиста и других участников движения следует избегать неоправданных маневров при движении.

Ежедневная проверка безопасности

Ниже приводятся процедуры, которые необходимо выполнять каждый день перед эксплуатацией мотоцикла. Для проведения указанных процедур требуется минимальное количество времени. Но их регулярное проведение является гарантией безопасной и бесперебойной работы мотоцикла.

В случае обнаружения неисправностей необходимо обратиться к главе «Техобслуживание и регулировка» или проконсультироваться с дилером о том, какие действия необходимы, чтобы устранить неисправность и восстановить безопасные условия эксплуатации.



ПРЕДУПРЕЖДЕНИЕ

Невыполнение проверки перед эксплуатацией может привести к серьезным повреждениям или аварии. Проверку необходимо проводить ежедневно перед эксплуатацией транспортного средства.



ОПАСНОСТЬ

Выхлопной газ содержит угарный газ (ядовитый газ без цвета и запаха). Попадание угарного газа в дыхательные пути может привести к серьезному повреждению мозга или смертельному исходу. ЗАПРЕЩАЕТСЯ запускать двигатель в ограниченном пространстве. Эксплуатация разрешена только в хорошо проветриваемой зоне.

ТопливоДостаточное количество в баке, отсутствие утечки.

Масло двигателяУровень масла находится между контрольными линиями.

Шины Давление воздуха (холодные шины):

Передняя	До 200 кг (441 фунт) нагрузки	225 кПа (2,25 кгс/см ² , 32 psi)
Задняя	До 200 кг (441 фунт) нагрузки	250 кПа (2,50 кгс/см ² , 36 psi)

Установить колпачок ниппеля.

Приводная цепь Провисание 25 ~ 35 мм (1,0 ~ 1,4 дюйма).

Смазывать цепь по мере необходимости.

Гайки, болты, крепежи Необходимо проверить жесткость крепления и затяжки компонентов системы рулевого управления и подвески, осей и всех рычагов управления.

Рулевое управление Поворот руля от упора до упора мягкий, но не ослабленный.

Тросы управления не перекручиваются.

Тормоза Износ тормозной накладки: остаточная толщина накладки более 1 мм (0,04 дюйма).

Отсутствие утечки тормозной жидкости.

Газ Люфт ручки газа 2 ~ 3 мм (0,08 ~ 0,12 дюйма).

Сцепление Люфт рычага сцепления 2 ~ 3 мм (0,08 ~ 0,12 дюйма).

Плавный ход рычага сцепления.

Охлаждающая жидкость Отсутствие утечки охлаждающей жидкости.

Уровень охлаждающей жидкости находится между контрольными линиями (при холодном двигателе).

Электрооборудование Все лампочки (фары, задние фонари, стоп сигналы, сигналы поворота, лампочки индикаторов и предупредительных значков) и клаксон в исправном состоянии.

76 БЕЗОПАСНАЯ ЭКСПЛУАТАЦИЯ

Выключатель остановки

двигателяОстанавливает двигатель

Боковая подножка.....Пружина поднимает подножку в верхнее положение.

Возвратная пружина не ослаблена и не повреждена.

См. также этикетку с инструкциями по ежедневной проверке под пассажирским сиденьем.

Дополнительные рекомендации по управлению мотоциклом на высокой скорости

Тормоза: Невозможно переоценить важность применения тормозов во время управления мотоциклом на высокой скорости. Необходимо проверить их правильную регулировку и функционирование.

Рулевое управление: Повышенный люфт рулевого управления может привести к потере контроля над мотоциклом. Необходимо убедиться, что руль свободно поворачивается, но люфта нет.

Шины: Движение на высокой скорости увеличивает нагрузку на шины, соответственно, выбор хороших шин критичен для безопасности управления транспортным средством. Необходимо проверять общее состояние шин, давление и проводить балансировку колес.

Топливо: Следует обеспечивать необходимое количество топлива на случай высокого расхода во время движения на высокой скорости.

Моторное масло: Во избежание заклинивания двигателя и последующей потери контроля необходимо убедиться, что уровень масла находится на верхней отметке контрольной линии.

Охлаждающая жидкость: Во избежание перегрева необходимо поддерживать уровень охлаждающей жидкости на верхней отметке контрольной линии.

Электрооборудование: Необходимо убедиться, что фары, задние фонари, стоп сигналы, сигналы поворота, лампочки индикаторов и предупредительных символов, клаксон и прочее оборудование находятся в исправном состоянии.

Прочее: Необходимо убедиться, что все гайки и болты затянуты, а детали, обеспечивающие безопасность, находятся в исправном состоянии.



ПРЕДУПРЕЖДЕНИЕ

Параметры эксплуатации мотоцикла на высокой скорости могут отличаться от параметров при движении с соблюдением скоростного режима, установленного для движения по трассе. Не рекомендуется эксплуатировать мотоцикл при высоких скоростях без соответствующих навыков и умений.

ТЕХОБСЛУЖИВАНИЕ И РЕГУЛИРОВКА

Чтобы обеспечить исправную работу мотоцикла, работы по техобслуживанию и регулировке, описание которых приводится в этой главе, должны проводиться в соответствии с Регламентом планового техобслуживания. **Первоначальное обслуживание играет очень важную роль, и пренебрегать им не стоит.**

Компания Kawasaki не принимает на себя ответственности за ущерб, причиненный в результате неверной или некорректной регулировки, проведенной владельцем транспортного средства.

Регламент планового техобслуживания

К : Обслуживание проводится только официальным дилером Kawasaki.

* : Для транспортных средств с пробегом выше 36 т.км. необходимо придерживаться интервала, указанного в таблице.



: При работе в сложных условиях, напр. повышенная запыленность, влажность, грязь, высокая скорость и частое трогание/остановка, необходимо проводить техобслуживание чаще.

1. Плановый осмотр (детали двигателя)

Периодичность	Действует условие, наступившее первым ↓	Показания одометра км × 1 000 (миля × 1 000)							См. стр.
		1 (0,6)	6 (3,75)	12 (7,5)	18 (11,25)	24 (15)	30 (18,75)	36 (22,5)	
Наработка (Детали двигателя)	Каждый (е)								
К Зазор клапана - проверка		каждые 42 000 км (26 250 миль)							104
Система управления положением дроссельной заслонки (люфт, мягкий возврат, отсутствие прихватавания) - проверка	год	•		•		•		•	106
К Синхронизация разряжения двигателя - проверка				•		•		•	108

Периодичность	Действует условие, наступившее первым ↓	Показания одометра км × 1 000 (милля × 1 000)							См. стр.
		1 (0,6)	6 (3,75)	12 (7,5)	18 (11,25)	24 (15)	30 (18,75)	36 (22,5)	
Наработка (Детали двигателя)	Каждый (е)								
Обороты холостого хода - проверка		•		•		•		•	109
К Утечка топлива (топливный шланг и топливопровод) - проверка	год	•		•		•		•	–
К Повреждение топливного шланга - проверка	год	•		•		•		•	–
К Условия установки топливных шлангов - проверка	год	•		•		•		•	–
Уровень охлажда- ющей жидкости - проверка		•		•		•		•	99
Утечка охлаждаю- щей жидкости- про- верка	год	•		•		•		•	96

82 ТЕХОБСЛУЖИВАНИЕ И РЕГУЛИРОВКА

Периодичность	Действует условие, наступившее первым  	Показания одометра км × 1 000 (миля × 1 000)							См. стр.
		Каждый (е)	1 (0,6)	6 (3,75)	12 (7,5)	18 (11,25)	24 (15)	30 (18,75)	
Наработка (Детали двигателя)									
Повреждение шлангов радиатора - проверка	год	•		•		•		•	96
Повреждение шлангов радиатора - проверка	год	•		•		•		•	96
К Повреждения системы забора воздуха - проверка				•		•		•	103

2. Плановый осмотр (детали шасси)

Периодичность Наработка (детали шасси)	Действует условие, наступившее первым	Показания одометра км × 1 000 (миля × 1 000)							См. стр.
	Каждый (е)	1 (0,6)	6 (3,75)	12 (7,5)	18 (11,25)	24 (15)	30 (18,75)	36 (22,5)	
Муфта сцепления и приводной механизм:									
Работа муфты сцепления (люфт, включение, отключение) - проверка		•		•		•		•	110
Условия смазки приводной цепи - проверка #		каждые 600 км (400 миль)							120
Провисание приводной цепи - проверка #		каждые 1 000 км (600 миль)							113
Износ приводной цепи - проверка #				•		•		•	117

84 ТЕХОБСЛУЖИВАНИЕ И РЕГУЛИРОВКА

Периодичность	Действует условие, наступившее первым ↓	Показания одометра км × 1 000 (миля × 1 000)							См. стр.
		1 (0,6)	6 (3,75)	12 (7,5)	18 (11,25)	24 (15)	30 (18,75)	36 (22,5)	
Наработка (детали шасси)	Каждый (е)								
К Износ направляющей приводной цепи - проверка				•		•		•	–
Колеса и шины:									
Давление воздуха в шинах - проверка	год			•		•		•	133
Повреждение колес/ шин - проверка				•		•		•	134
Износ протектора шин, чрезмерный износ - проверка				•		•		•	134
К Износ подшипников колес - проверка	год			•		•		•	–

86 ТЕХОБСЛУЖИВАНИЕ И РЕГУЛИРОВКА

Периодичность	Действует условие, наступившее первым ↓ →	Показания одометра км × 1 000 (миля × 1 000)							См. стр.
		1 (0,6)	6 (3,75)	12 (7,5)	18 (11,25)	24 (15)	30 (18,75)	36 (22,5)	
Наработка (детали шасси)	Каждый (е)								
Работа тормозов (эффективность, люфт, прихватыва- ние) - проверка	год	•	•	•	•	•	•	•	124
Работа выключа- теля стоп-сигнала- проверка		•	•	•	•	•	•	•	125
Подвеска:									
Работа передней вилки/заднего амортизатора (амортизация и мягкий ход) - про- верка				•		•		•	128, 129
Утечка масла из системы передней вилки/заднего амортизатора - проверка	год			•		•		•	128, 129

Периодичность	Действует условие, наступившее первым ↓	Показания одометра км × 1 000 (миля × 1 000)							См. стр.
		1 (0,6)	6 (3,75)	12 (7,5)	18 (11,25)	24 (15)	30 (18,75)	36 (22,5)	
Наработка (детали шасси)	Каждый (е)								
Система рулевого управления:									
К Люфт рулевого механизма- проверка	год	•		•		•		•	–
К Подшипники рулевой колонки - смазка	2 года					•			–
Подвеска:									
Работа фар и переключателей - проверка	год			•		•		•	–
Настройка передней фары - проверка	год			•		•		•	142
Работа индикатора положения боковой подножки - проверка				•		•		•	–

88 ТЕХОБСЛУЖИВАНИЕ И РЕГУЛИРОВКА

Периодичность	Действует условие, наступившее первым ↓	Показания одометра км × 1 000 (миля × 1 000)							См. стр.
		1 (0,6)	6 (3,75)	12 (7,5)	18 (11,25)	24 (15)	30 (18,75)	36 (22,5)	
Наработка (детали шасси)	Каждый (е)								
Работа выключателя остановки двигателя - проверка	2 года			•		•		•	–
Шасси:									
К Элементы шасси - смазка	год			•		•		•	146
К Элементы шасси - смазка		•		•		•		•	–

3. Плановая замена

Периодичность	Действует условие, наступившее первым		Показания одометра км × 1 000 (миля × 1 000)					См. стр.
	Каждый (е)		1 (0,6)	12 (7,5)	24 (15)	36 (22,5)	48 (30)	
Наработка (детали шасси)								
К К Фильтрующий элемент воздушного фильтра # - замена		каждые 18 000 км (11 250 миль)						104
Моторное масло # - замена	год		•	•	•	•	•	92
Масляный фильтр- замена	год		•	•	•	•	•	92
К Топливные шланги - замена	5 лет							–
К Охлаждающая жидкость - замена	3 года					•		101
К Шланги и кольцевые уплотнения радиатора - замена	3 года					•		–
К Тормозные шланги - замена	4 года						•	–
К Тормозная жидкость (передней и задней систем) - замена	2 года				•		•	124
К Резиновые запчасти главного цилиндра и суппорта-замена	4 года						•	–
К Свеча зажигания - замена				•	•	•	•	102

Моторное масло

Для обеспечения нормальной работы двигателя, трансмиссии и сцепления необходимо следить за уровнем масла и производить замену масла и масляного фильтра в соответствии с Регламентом планового техобслуживания. Это требуется не только потому, что со временем в масле накапливаются грязь и металлические частицы, но и потому, что масло теряет свои смазочные свойства при слишком долгом использовании.



ПРЕДУПРЕЖДЕНИЕ

Эксплуатация мотоцикла с недостаточным уровнем, загрязненным или потерявшим свои свойства моторным маслом вызывает повышенный износ и может привести к заклиниванию двигателя или трансмиссии, аварии или травме. Необходимо проверять уровень масла перед каждой поездкой и производить замену в соответствии с Регламентом планового техобслуживания, приведенном в Руководстве по эксплуатации.

Проверка уровня масла

- Непосредственно после замены масла запустить двигатель и дать ему поработать на холостых оборотах в течение нескольких минут, чтобы масло поступило в масляный фильтр. Затем необходимо остановить двигатель и подождать несколько минут, пока масло осядет.

ПРЕДОСТЕРЕЖЕНИЕ

Разнос двигателя до смазки всех элементов может привести к заклиниванию двигателя.

- Непосредственно после эксплуатации мотоцикла необходимо подождать несколько минут, пока масло стечет.

- Уровень масла проверяется с помощью указателя уровня масла. Если мотоцикл стоит ровно, то уровень масла должен быть между верхней и нижней метками, нанесенными рядом с указателем.

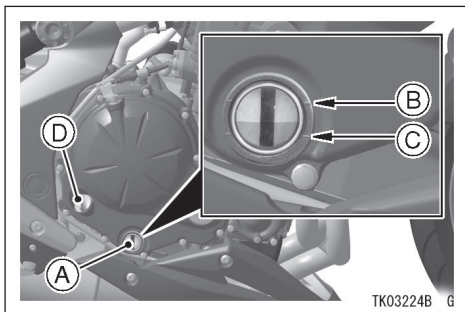

- A. Смотровое окошко для проверки уровня масла
 B. Метка верхнего уровня
 C. Метка нижнего уровня
 D. Крышка маслоналивной горловины

- Если уровень масла слишком высокий, слить лишнее масло через отверстие маслоналивной горловины с помощью шприца или иного аналогичного устройства.
- Если уровень масла слишком низкий, долить масло до нужного уровня. Необходимо использовать масло того же типа и марки, как уже залитое в двигатель.

ПРЕДОСТЕРЕЖЕНИЕ

При понижении уровня масла до критического, возникновении проблем в работе масляного насоса или закупоривания масляных каналов на приборной панели и многофункциональном дисплее загорается предупредительный индикаторный сигнал и отображается символ системы предупреждения о низком уровне масла (). Если это происходит при работе двигателя не на холостых оборотах, необходимо немедленно остановить двигатель и устранить причину. В противном случае это может привести к серьезной поломке двигателя.

92 ТЕХОБСЛУЖИВАНИЕ И РЕГУЛИРОВКА

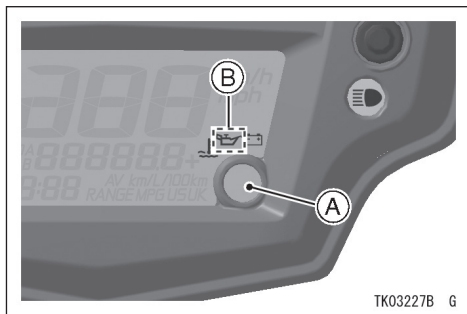

- A.** Предупредительный индикаторный сигнал
B. Предупреждение о низком давлении масла

Замена масла и/или масляного фильтра

- Тщательно разогреть двигатель, а затем заглушить его.
- Снять нижний элемент обтекателя и установить поддон картера под двигатель.
- Открутить маслосливную пробку.

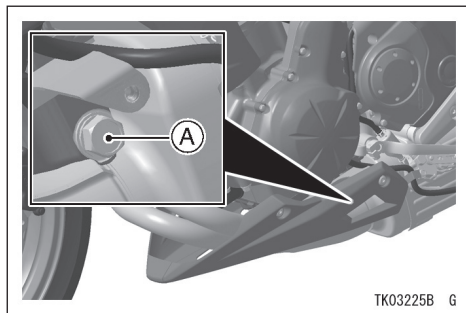

A. Сливная пробка

- Полностью слить масло, удерживая мотоцикл перпендикулярно земле.

**ПРЕДУПРЕЖДЕНИЕ**

Моторное масло является токсичным веществом и требует соответствующей утилизации. Способы утилизации или переработки моторного масла необходимо уточнить у представителей местных органов власти.

- Вынуть картридж топливного фильтра и заменить его на новый.

ПРИМЕЧАНИЕ

- Если нет ключа с регулируемым крутящим моментом или специального инструмента производства Kawasaki, то этот вид работ рекомендуется поручить официальному дилеру.

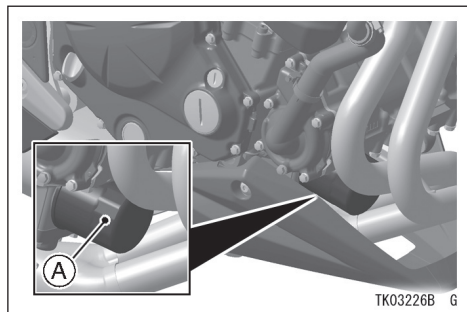

TK03226B G

A. Картридж

94 ТЕХОБСЛУЖИВАНИЕ И РЕГУЛИРОВКА

- На уплотнение тонким слоем нанести масло и затянуть картридж с указанным усилием затяжки.

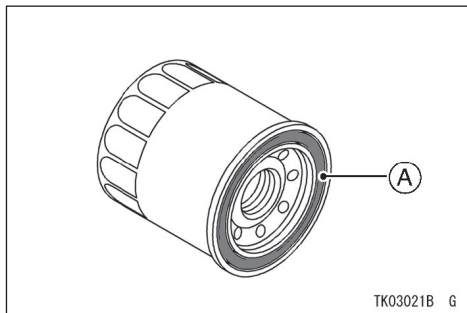

A. Уплотнение

- Установить сливную пробку с новым сальником. Затянуть с указанным усилием затяжки.

ПРИМЕЧАНИЕ

- Заменить все сальники на новые.

- Залить качественное моторное масло (см. таблицу ниже) в двигатель до отметки верхнего уровня.
- Запустить двигатель.
- Проверить уровень масла и убедиться в отсутствии протечек.

Крутящий момент затяжки

Сливная пробка:

29 Н м (3,1 кгс•м, 22 футо-фунта)

Картридж масляного фильтра:

17,5 Н•м (1,75 кгс•м, 13 футо-фунтов)

Рекомендуемое моторное масло

Тип: API SG, SH, SJ, SL или SM с JASO MA, MA1 или MA2

Вязкость: SAE 10W-40

ПРИМЕЧАНИЕ

- *Добавление каких-либо химических присадок в масло не рекомендуется. Перечисленные выше марки имеют универсальную формулу и обеспечивают надежную смазку элементов двигателя и сцепления.*

Заправочная емкость для масла

Объем: 1,6 л (1,7 амер.кварты)
 [фильтр не снят]
 1,8 л (1,9 амер.кварты)
 [фильтр снят]
 2,3 л (2,4 амер.кварты)
 [двигатель абсолютно сухой]

Несмотря на то, что моторное масло 10W-40 рекомендуется для использования в большинстве случаев, при определенных погодных условиях все же требуется подбирать масло с другой вязкостью.

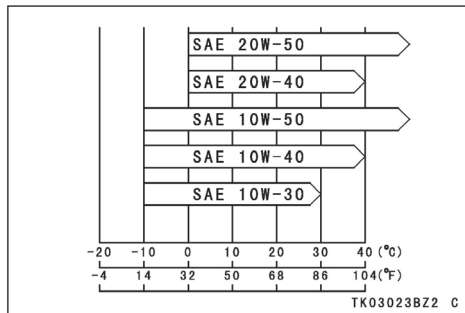

Система охлаждения

Радиатор и вентилятор системы охлаждения -

Необходимо убедиться в отсутствии насекомых и грязи на пластинах радиатора. В противном случае смыть все с помощью струи воды малого давления.



ПРЕДУПРЕЖДЕНИЕ

Вентилятор системы охлаждения вращается с очень высокой скоростью. Неосторожное обращение может привести к серьезной травме. Запрещается подносить руки и одежду слишком близко к лопастям вентилятора.

ПРЕДОСТЕРЕЖЕНИЕ

Сильная струя воды под напором (как на мойке) может повредить пластины радиатора, что негативно отразится на его работе. Запрещается блокировать, или препятствовать свободному прохождению потока воздуха через радиатор за счет установки не рекомендованных принадлежностей перед радиатором или за вентилятором охлаждающей системы. Затруднение потока воздуха в радиатор может привести к перегреву и поломке двигателя.

Шланги радиатора-

Ежедневно перед эксплуатацией мотоцикла необходимо проверять шланги радиатора на предмет утечки или наличия трещин или иных повреждений, а также все соединения на предмет утечки и плотности посадки. Техобслуживание и регулировка проводятся в соответствии с Регламентом планового техобслуживания.

Охлаждающая жидкость -

Охлаждающая жидкость поглощает избыточное тепло от двигателя и передает его в воздух в радиаторе. При низком уровне охлаждающей жидкости двигатель перегревается, что может привести к серьезным повреждениям. Уровень охлаждающей жидкости необходимо проверять ежедневно перед эксплуатацией мотоцикла. Техобслуживание и ремонт необходимо проводить в соответствии с Регламентом планового техобслуживания. При низком уровне необходимо долить охлаждающую жидкость. Замена охлаждающей жидкости проводится в соответствии с Регламентом планового техобслуживания.

Параметры охлаждающей жидкости

Для защиты системы охлаждения (состоящей из алюминиевого двигателя и радиатора) от ржавчины и коррозии необходимо использовать охлаждающую жидкость с добавлением ингибитора коррозии и ржавчины.

В противном случае с течением времени в системе охлаждения в водяной рубашке и радиаторе будет накапливаться ржавчина и осадок. Это приведет к засорению каналов охлаждающей жидкости и существенному снижению эффективности работы системы охлаждения.

**ПРЕДУПРЕЖДЕНИЕ**

Охлаждающая жидкость для алюминиевых двигателей и радиаторов с добавлением ингибиторов коррозии и ржавчины является химическим веществом, вредным для человека. При попадании в рот возможны серьезные травмы или смертельный исход. При использовании охлаждающей жидкости необходимо соблюдать инструкцию производителя.

В системе охлаждения вместе с антифризом рекомендуется использовать мягкую или дистиллированную воду (параметры антифриза см.ниже).

ПРЕДОСТЕРЕЖЕНИЕ

Использование жесткой воды приводит к накоплению осадка в каналах для воды, что существенно снижает эффективность работы системы охлаждения.

В случае если температура окружающего воздуха падает ниже температуры замерзания воды, необходимо постоянно добавлять антифриз в охлаждающую жидкость, чтобы защитить систему охлаждения от замерзания двигателя и радиатора, а также образования ржавчины и коррозии.

В систему охлаждения необходимо заливать антифриз всесезонного типа (мягкая вода и этиленгликоль плюс ингибитор коррозии и ржавчины для алюминиевых двигателей и радиаторов). Нужно подобрать оптимальный состав охлаждающей жидкости по соотношению температуры замерзания и концентрации, указанному на упаковке.

ПРЕДОСТЕРЕЖЕНИЕ

Всесезонный антифриз обладает специальными свойствами против коррозии и ржавчины. При чрезмерном разбавлении водой, эти антикоррозийные свойства теряются. Антифриз всесезонного типа необходимо разбавлять в соответствии с инструкцией производителя.

ПРИМЕЧАНИЕ

- При поставке в систему охлаждения заливается всесезонный антифриз зеленого цвета с содержанием этиленгликоля. Этот антифриз разбавляется на 50%. Температура замерзания составляет -35°C (-31°F).

Проверка уровня охлаждающей жидкости

- Установить мотоцикл ровно, перпендикулярно земле.
- Проверить уровень охлаждающей жидкости. Он должен быть между отметками «F» («Полный») и «L» («Низкий»).

ПРИМЕЧАНИЕ

- *Уровень охлаждающей жидкости проверяется при холодном двигателе (комнатной температуры или температуры окружающего воздуха).*

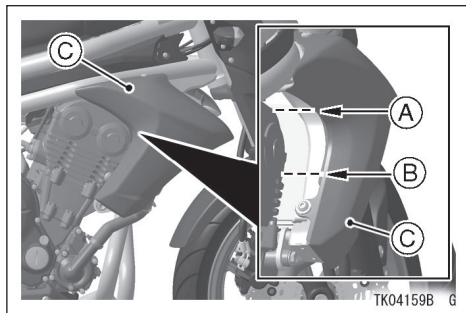

A. Отметка уровня «F» («Полный»)

B. Отметка уровня «L» («Низкий»)

C. Крышка с правой стороны

При низком уровне необходимо долить охлаждающую жидкость в бак, предварительно сняв правую боковую крышку.

100 ТЕХОБСЛУЖИВАНИЕ И РЕГУЛИРОВКА

Заливка охлаждающей жидкости

- Открутить болты и снять крышку с правой стороны.

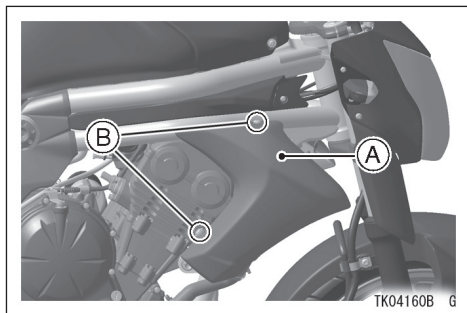

A. Крышка с правой стороны

B. Болты

- Снять крышку с расширительного бака и долить охлаждающую жидкость через отверстие наливной горловины до отметки «F» («Полный»)

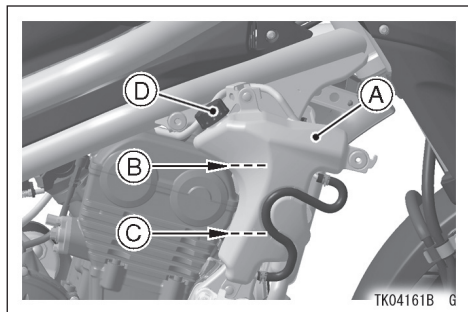

A. Расширительный бак

B. Отметка уровня «F» («Полный»)

C. Отметка уровня «L» («Низкий»)

D. Крышка бака

- Установить крышку бака
- Вставить выступы крышки в отверстия на раме
- Закрутить болты.

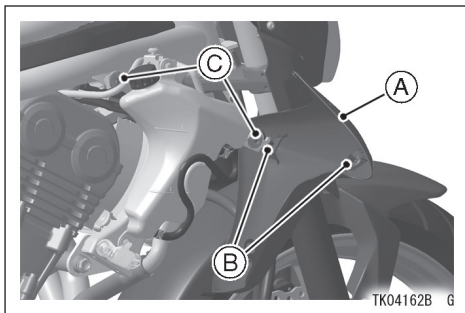

- A. Крышка с правой стороны
- B. Выступы
- C. Отверстия

ПРИМЕЧАНИЕ

- В исключительных случаях в расширительный бак для охлаждающей жидкости разрешается доливать только воду. Однако необходимо как можно скорее вернуться

к оптимальному соотношению компонентов за счет добавления концентрата антифриза.

ПРЕДОСТЕРЕЖЕНИЕ

В случае если требуется постоянно доливать охлаждающую жидкость, или расширительный бак полностью опустошается, необходимо проверить систему на предмет утечки и пройти диагностику у официального дилера Kawasaki.

Замена охлаждающей жидкости

Замена охлаждающей жидкости проводится только официальным дилером Kawasaki.

Свечи зажигания

В таблице ниже приводятся параметры стандартной свечи зажигания. Замена свечей зажигания производится в соответствии с Регламентом планового техобслуживания.

Свечи зажигания снимаются только официальным дилером Kawasaki.

Свеча зажигания

Стандартная свеча:	NGK CR9EIA-9
Зазор свечи:	0,8 ~ 0,9 мм (0,032 ~ 0,035 дюйма)
Крутящий момент затяжки:	15 Н•м (1,5 кгс•м, 11 футо-фунтов)

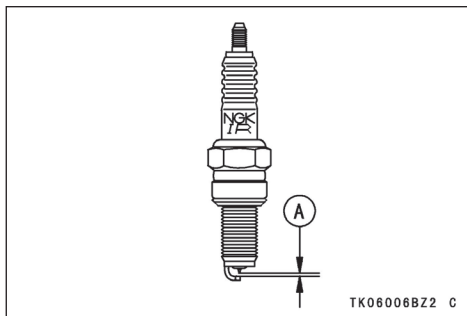

А. Зазор свечи

Система дожига отработанного газа Kawasaki

Система очистки выхлопа Kawasaki (КСА) - это вторичная система всасывания воздуха, способствующая более полному дожиганию отработанных газов. Когда отработанное топливо поступает в выхлопную систему, оно все еще имеет достаточно высокую температуру и может гореть. Система КСА обеспечивает приток дополнительного объема воздуха в выхлопную систему для дожига поступившего отработанного топлива. Этот механизм позволяет дожигать значительный объем отработанного газа, который раньше выбрасывался в атмосферу. При этом также происходит превращение большей части угарного газа в углекислый газ.

Клапаны всасывания воздуха -

Клапан всасывания воздуха по сути является обратным клапаном, пропускающим поток свежего воздуха из воздушного фильтра в выпускной коллектор. Воздух, прошедший через клапан всасывания воздуха не возвращается обратно. Проверка клапанов всасывания воздуха производится в соответствии с Регламен-

том планового техобслуживания. Осмотр клапанов всасывания воздуха также необходим в случае нестабильной работы на холостом ходу, существенного сокращения мощности двигателя или наличия прочих аномальных шумов в двигателе.

Клапаны всасывания воздуха снимаются и диагностируются только официальным дилером Kawasaki.

Зазор клапана

Износ клапана и гнезда клапана сокращает зазор, что приводит к нарушению момента открытия и закрытия клапана.

ПРЕДОСТЕРЕЖЕНИЕ

Если не проводить регулировку зазора, то со временем из-за износа клапан перестанет закрываться, что приведет к снижению эффективности работы, прогоранию клапана и седла клапана. Это может вызвать серьезные повреждения двигателя.

Проверка зазора по каждому клапану и седлу клапана проводится в соответствии с Регламентом планового техобслуживания.

Проверка и регулировка проводятся официальным дилером Kawasaki.

Воздушный фильтр

Забитый воздушный фильтр ограничивает объем всасывания воздуха в двигатель, что приводит к увеличению расхода топлива, снижению мощности двигателя и образованию нагара в свечах зажигания.

Замена фильтрующего элемента проводится в соответствии с Регламентом планового техобслуживания. Воздушный фильтр этого мотоцикла состоит из влажного бумажного фильтрующего элемента, который не поддается чистке. В условиях повышенной пыльности, дождя или грязи требуется проводить замену фильтрующего элемента чаще, чем через стандартный интервал.

ПРЕДОСТЕРЕЖЕНИЕ

Необходимо использовать только рекомендованные фильтрующие элементы (номер запчасти Kawasaki 11013-0041 или эквивалент). Использование других фильтрующих элементов приводит к преждевременному износу частей двигателя или снижению эффективности его работы.

Слив масла

- Осмотреть сливной шланг с левой стороны от двигателя и проверить, не стекает ли масло или вода из корпуса воздушного фильтра.

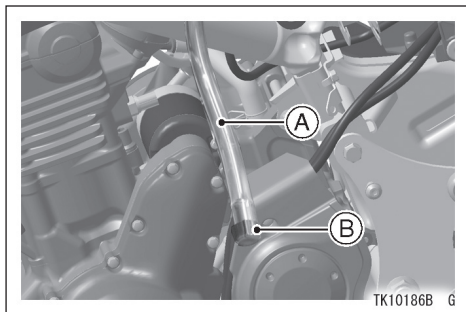

A. Сливной шланг

B. Пробка

- При наличии масла в шланге необходимо снять пробку и слить масло.

**ПРЕДУПРЕЖДЕНИЕ**

Попадание масла на шины может привести к их проскальзыванию и стать причиной аварии или серьезной травмы. После слива масла необходимо убедиться, что пробка надежно зафиксирована в сливном шланге.

Система управления положением дроссельной заслонки

Необходимо проверять люфт ручки газа в соответствии с Регламентом планового техобслуживания. Регулировка по необходимости.

Ручка газа -

Ручка газа контролирует положение дроссельных клапанов в корпусе дроссельных заслонок. Наличие чрезмерного люфта из-за сильного натяжения или некорректной регулировки троса приводит к снижению чувствительности двигателя к открытию дроссельной заслонки, особенно на малых оборотах двигателя. Также это может привести к тому, что заслонка перестанет открываться полностью при полном газе. С другой стороны, если у ручки газа вообще нет люфта, то это затрудняет управление рычагом газа и нарушает стабильность работы на холостом ходу.

Проверка

- Проверить люфт легким поворотом ручки газа вперед и назад.

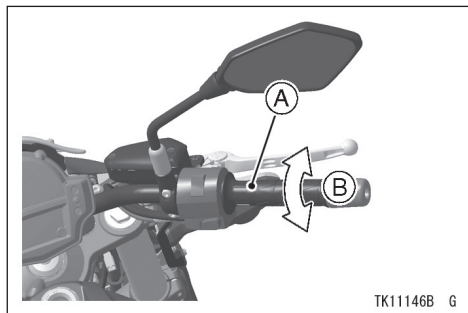

A. Ручка газа

B. Люфт ручки газа

Люфт ручки газа

2 ~ 3 мм (0,08 ~ 0,12 дюйма)

- Отрегулировать люфт при необходимости

Регулировка

- Ослабить контргайку на ручке газа и поворачивать регулятор троса газа до получения необходимого люфта.

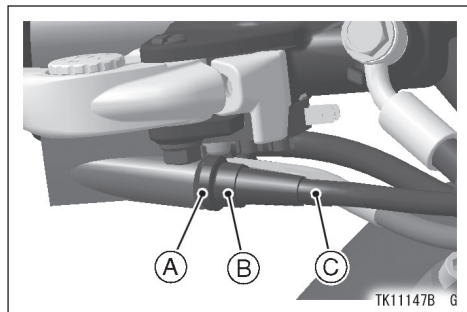

- A. Контргайка
- B. Регулятор
- C. Трос газа

- В случае если не удастся отрегулировать люфт ручки газа с помощью регулятора троса газа на ручке, следует использовать регулятор тормозного троса, находящийся под топливным баком.
- Поворачивать регулировочную гайку тормозного троса до полного исчезновения люфта при полностью отпущенной ручке газа.
- Затянуть контргайку.

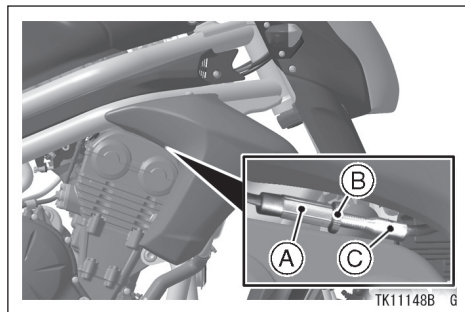

- A. Регулятор
- B. Контргайка
- C. Тормозной трос

- Отворачивать регулировочную гайку троса, пока люфт ручки газа не составит 2~3 мм (0,08 ~ 0,12 дюйма).
- Закрутить контргайку.
- При работе двигателя на холостом ходу повернуть руль в каждую сторону. Если число оборотов холостого хода изменяется при повороте руля, это значит, что тросы газа отрегулированы или проложены неверно, или повреждены. Необходимо устранить все вышеуказанные нарушения перед тем, как запускать транспортное средство в работу на холостом ходу.



ПРЕДУПРЕЖДЕНИЕ

Эксплуатация ТС с некорректно отрегулированными, неверно проложенными или поврежденными тросами может привести к нарушению безопасных условий эксплуатации. Необходимо убедиться, что тросы отрегулированы соответствующим образом и не имеют повреждений.

Синхронизация разрежения двигателя

Проверка и регулировка синхронизации разрежения двигателя проводится официальным дилером Kawasaki через определенные интервалы в соответствии с Регламентом планового техобслуживания.

ПРИМЕЧАНИЕ

- *Некорректная синхронизация разрежения двигателя приводит к нарушению стабильности работы на холостом ходу и снижению чувствительности двигателя к открытию дроссельной заслонки, мощности и эффективности работы двигателя.*

Холостой ход

Контроль работы холостого хода производится в соответствии с Регламентом планового техобслуживания либо в случае нарушения работы холостого хода.

Регулировка

- Запустить двигатель и тщательно его прогреть.
- Отрегулировать холостой ход, поворачивая регулировочный винт управления холостым ходом.

Холостой ход

1 250 ~ 1 350 об/мин

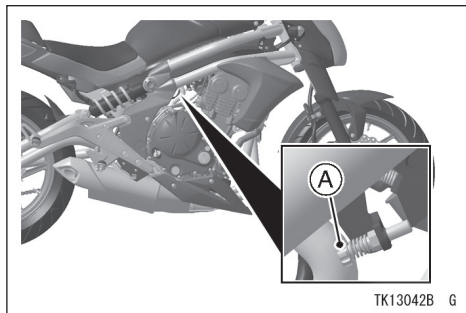

TK13042B G

A. Регулировочный винт холостого хода

- Несколько раз открыть и закрыть дроссельную заслонку, чтобы убедиться в том, что число оборотов холостого хода не меняется. В случае необходимости провести регулировку.
- При работе двигателя на холостом ходу повернуть руль в каждую сторону. Если число оборотов холостого хода изменяется при повороте руля, это значит, что тросы газа отрегулированы или проложены неверно, или повреждены. Необходимо устранить все вы-

шеуказанные нарушения перед тем, как запускать транспортное средство в работу на холостом ходу.



ПРЕДУПРЕЖДЕНИЕ

Эксплуатация ТС с поврежденными тросами может привести к нарушению условий безопасности. Перед началом эксплуатации необходимо заменить поврежденные тросы.

Сцепление

Ввиду износа фрикционного диска и постоянного натяжения троса сцепления в течение продолжительного времени использования, необходимо ежедневно до начала эксплуатации проверять работу сцепления. Регулировка проводится в соответствии с Регламентом планового техобслуживания.



ПРЕДУПРЕЖДЕНИЕ

Двигатель и выхлопная система очень сильно нагреваются в процессе эксплуатации. Существует риск сильных ожогов. Не прикасайтесь к двигателю или выхлопной трубе при регулировке сцепления.

Проверка

- Необходимо убедиться, что рычаг сцепления работает нормально, а внутренний трос имеет свободный ход. При выявлении каких-либо проблем, необходимо проверить трос сцепления у официального дилера Kawasaki.

- Проверить люфт рычага сцепления, как показано на рисунке.

Люфт рычага сцепления

2 ~ 3 мм (0,08 ~ 0,12 дюйма)

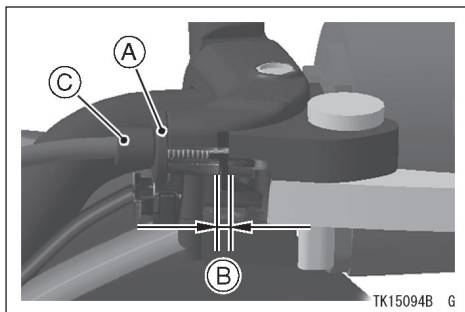

- A. Контргайка
- B. Люфт рычага сцепления
- C. Регулятор

При необходимости выполнить регулировку люфта рычага сцепления следующим образом.

Регулировка

- Ослабить контргайку и поворачивать регулятор до получения необходимого люфта.



ПРЕДУПРЕЖДЕНИЕ

Чрезмерный люфт троса сцепления может препятствовать выключению сцепления и стать причиной аварии с серьезными травмами или смертельным исходом. При регулировке троса сцепления необходимо убедиться, что верхний конец внешнего троса надежно зафиксирован в креплении и впоследствии в процессе эксплуатации не будет проскальзывать и создавать чрезмерный люфт троса.

112 ТЕХОБСЛУЖИВАНИЕ И РЕГУЛИРОВКА

- Если это невозможно сделать, необходимо закрепить нижний конец троса сцепления гайками.

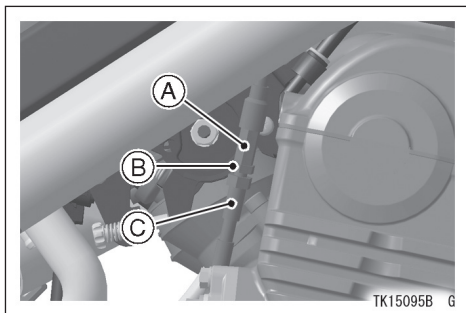

- A. Регулятор
- B. Стопорная гайка
- C. Трос сцепления

ПРИМЕЧАНИЕ

- После проведения регулировки необходимо запустить двигатель и убедиться, что трос сцепления не проскальзывает и отпускается свободно.

- Незначительные регулировки можно проводить с помощью регулятора на рычаге сцепления.

Приводная цепь

Ежедневно перед началом эксплуатации мотоцикла необходимо проверять степень провисания и смазки приводной цепи. В целях обеспечения безопасности и предотвращения преждевременного износа техобслуживание проводится в соответствии с Регламентом планового техобслуживания. В случае сильного износа цепи или некорректной регулировки (слишком слабое или слишком сильное натяжение) цепь может слететь со звездочки или порваться.



ПРЕДУПРЕЖДЕНИЕ

Слетевшая или порванная цепь может повредить звездочку двигателя или заблокировать заднее колесо. Это может привести к серьезному повреждению мотоцикла и потере контроля над транспортным средством. Перед каждой поездкой необходимо проверять цепь на наличие повреждений и точность регулировки цепи.

Проверка степени провисания цепи

- Поставить мотоцикл на боковую подножку.
- Прокрутить заднее колесо, чтобы определить положение максимального натяжения цепи. Измерить максимальную степень провисания цепи путем подтягивания и оттягивания цепи по центру между звездочкой двигателя и звездочкой заднего колеса.

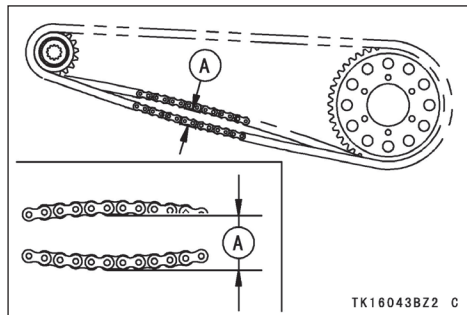
**А. Провисание цепи**

- Если приводная цепь натянута слишком сильно или слишком слабо, необходимо отрегулировать её до нормального уровня натяжения.

Провисание приводной цепи

Стандартное: 25 ~ 35 мм (1,0 ~ 1,4 дюйма)

Регулировка уровня натяжения цепи

- Ослабить правую и левую контргайки регулятора цепи.
- Снять шплинт и ослабить концевую гайку оси.

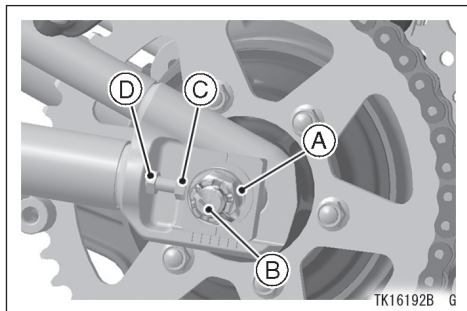

- A. Гайка оси**
- B. Шплинт**
- C. Регулятор**
- D. Контргайка**

- Если цепь натянута слишком слабо, необходимо равномерно повернуть правый и левый регуляторы цепи наружу.
- Если цепь натянута слишком сильно, необходимо равномерно повернуть правый и левый регуляторы цепи внутрь.
- Поворачивать оба регулятора цепи наружу равномерно до тех пор, пока не удастся добиться нормального натяжения цепи. Для обеспечения точности регулировки цепи и колеса насечка левого индикатора регулировки колеса должна совпадать с той же меткой маятника, в соответствии с которой отрегулирована насечка правого индикатора.

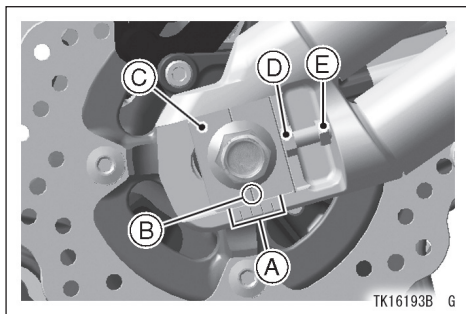

- A. Метки
- B. Насечка
- C. Индикатор
- D. Регулятор
- E. Контргайка

ПРИМЕЧАНИЕ

- Регулировку колес также можно осуществлять с помощью угольника или методом натягивания нити.



ПРЕДУПРЕЖДЕНИЕ

Некорректная регулировка колес приводит к преждевременному износу и может нарушать условия безопасного вождения. Заднее колесо регулируется по меткам на маятнике или с помощью измерения расстояния между центром оси колеса и осью маятника.

- Затянуть обе контргайки регулятора цепи.
- Затянуть концевую гайку оси с указанным усилием.

Крутящий момент затяжки

Концевая гайка оси:
108 Н•м (11 кгс•м, 80 футо-фунтов)

ПРИМЕЧАНИЕ

- Если ключа с регулируемым крутящим моментом нет, то этот вид работ рекомендуется поручить официальному дилеру Kawasaki.
- Вновь прокрутить колесо и измерить провисание цепи в положении максимального натяжения. Отрегулировать при необходимости.
- Вставить новый шплинт через концевую гайку оси и ось и разогнуть концы.

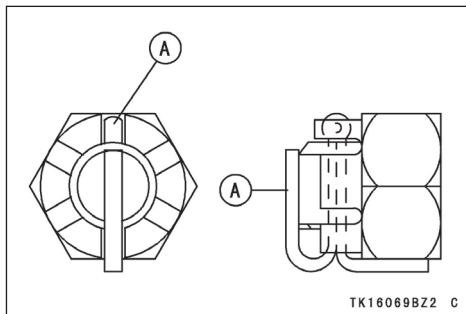

А. Шплинт

ПРИМЕЧАНИЕ

- Если при установке шплинта пазы на гайке не совпадают с отверстием шплинта в полуоси, необходимо затянуть гайку по часовой стрелке до следующего положения регулировки.
- Угол поворота не должен превышать 30 градусов.
- Если паз не попадает в ближайшее отверстие необходимо еще раз ослабить и затянуть гайку.

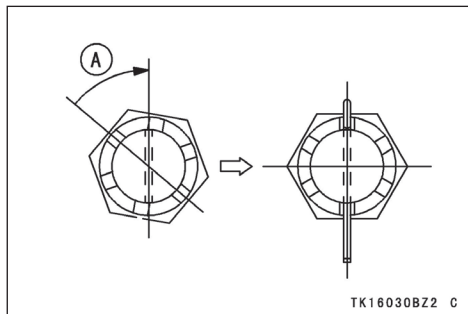

А. Поворот по часовой стрелке

**ПРЕДУПРЕЖДЕНИЕ**

Слабо зафиксированная концевая гайка оси может стать причиной аварии с серьезными травмами или смертельным исходом. Необходимо затянуть концевую гайку оси с соответствующим усилием затяжки и поставить новый шплинт.

- Проверить задний тормоз (см. раздел «Тормоза» в этой главе).

Проверка на предмет износа

- Открутить болты и снять крышку цепи.

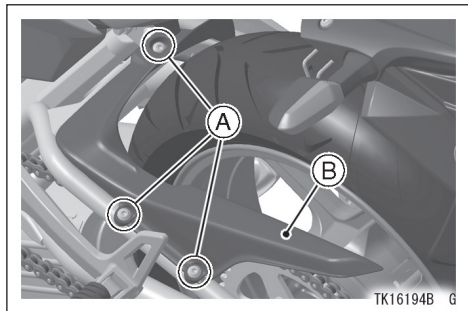

A. Болты

B. Крышка цепи

118 ТЕХОБСЛУЖИВАНИЕ И РЕГУЛИРОВКА

- Туго натянуть цепь с помощью регуляторов цепи или путем подвешивания 10 кг (22 футов) груза на цепь.
- На прямом участке цепи измерить длину 20 звеньев от центра оси первого шплинта до центра оси 21 шплинта. Поскольку износ цепи может быть неравномерным, замер необходимо производить в нескольких местах.
- Если длина превышает предельное значение, цепь необходимо заменить.

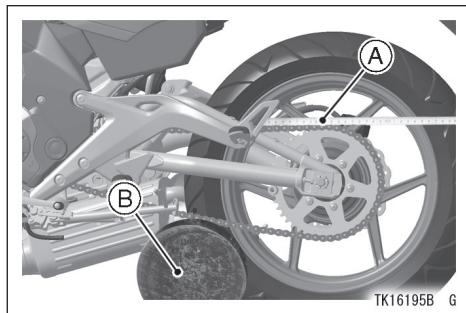

A. Измерение

B. Вес

Приводная цепь из 20 звеньев

Предельная длина: 323 мм (12,7 дюйма)

**ПРЕДУПРЕЖДЕНИЕ**

В целях безопасности рекомендуется использовать только стандартную цепь замкнутого типа. Цепь не разрезается при установке. Установка цепи производится официальным дилером Kawasaki.

- Установить крышку цепи и болты.
- Провернуть заднее колесо и проверить приводную цепь на предмет наличия неисправных роликов, слабых шплинтов и звеньев.
- Проверить звездочку на предмет неравномерности или чрезмерности износа зубцов, а также наличия повреждений.

ПРИМЕЧАНИЕ

- Износ звездочки на рисунке преувеличен для наглядности. Предельные значения износа указаны в Руководстве по техобслуживанию.

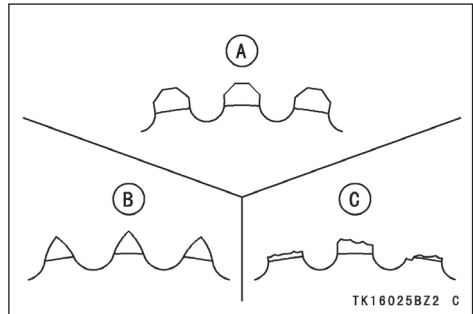

A. Нормальные зубцы

B. Изношенные зубцы

C. Поврежденные зубцы

- При наличии неисправности необходимо обратиться к официальному дилеру Kawasaki для замены приводной цепи и/или звездочки.

120 ТЕХОБСЛУЖИВАНИЕ И РЕГУЛИРОВКА

Смазка

Дополнительная смазка необходима после эксплуатации транспортного средства в условиях дождя или повышенной влажности, а также каждый раз при высыхании цепи. Рекомендуется использовать тяжелое масло SAE 90, поскольку оно дольше остается на цепи и обеспечивает лучшие условия смазки, чем легкое масло.

- Смазать боковые поверхности роликов так, чтобы масло попало в ролики и вкладыши. Смазать кольцевые уплотнения таким образом, чтобы они были полностью покрыты маслом. Излишки масла удалить.

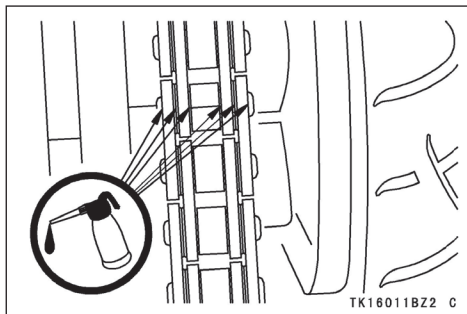

- Если цепь очень сильно загрязнена, необходимо сначала очистить её с помощью дизельного топлива или керосина, а затем провести смазку в соответствии с процедурой, описанной выше.

Тормоза

Проверка тормозов на предмет износа

Необходимо проводить проверку тормозов на предмет износа. В случае износа тормозной накладки в переднем или заднем суппорте дискового тормоза до толщины менее 1 мм (0,04 дюйма) необходимо заменить обе накладки суппорта комплектом. Замена накладок проводится официальным дилером Kawasaki.

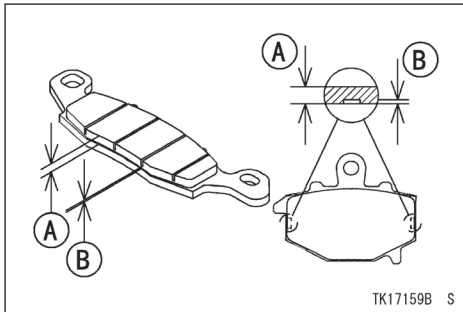

A. Толщина накладки

B. 1 мм (0,04 дюйма)

Тормозная жидкость -

Проверка уровня тормозной жидкости в переднем и заднем баках тормозной жидкости и её замена проводятся в соответствии с Регламентом планового техобслуживания. Внеплановая замена тормозной жидкости производится в случае её загрязнения водой или грязью.

Требования к качеству тормозной жидкости

Рекомендуется использовать только усиленную тормозную жидкость с маркировкой DOT4.

ПРЕДОСТЕРЕЖЕНИЕ

Не проливать тормозную жидкость на окрашенные поверхности.

Не использовать жидкость из контейнера, который долгое время простоял открытым или незапечатанным.

Проверить соединения на предмет утечки.
Проверить тормозной шланг на предмет наличия повреждений.

122 ТЕХОБСЛУЖИВАНИЕ И РЕГУЛИРОВКА

Проверка уровня тормозной жидкости

Уровень тормозной жидкости в переднем баке тормозной жидкости должен находиться выше линии (отметки нижнего уровня), находящейся рядом с окошечком, а уровень жидкости в заднем баке (расположенном рядом с сиденьем пилота) должен быть между верхней и нижней отметками (при горизонтальном положении баков).

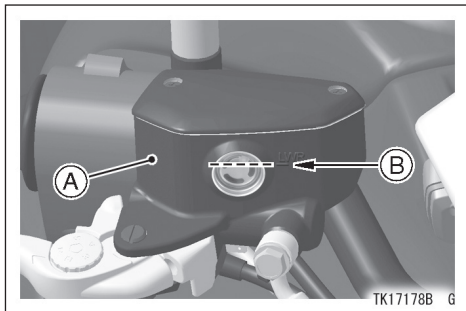

A. Передний бак тормозной жидкости

B. Отметка нижнего уровня

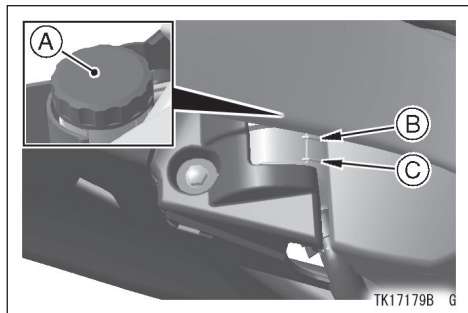

A. Задний бак тормозной жидкости

B. Отметка верхнего уровня

C. Отметка нижнего уровня

- Если уровень тормозной жидкости в каком-либо из баков опускается ниже отметки нижнего уровня, необходимо проверить систему на предмет утечки в трубках и долить жидкость до отметки верхнего уровня. Внутри переднего бака тормозной жидкости нанесена ступенчатая маркировка уровня.

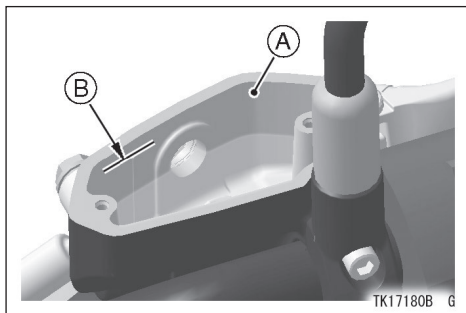

- A.** Передний бак тормозной жидкости
B. Отметка верхнего уровня.



ПРЕДУПРЕЖДЕНИЕ

Смешивание разных типов и марок тормозных жидкостей может привести к снижению эффективности работы тормозной системы и стать причиной аварии с серьезными травмами или смертельным исходом. Запрещается смешивать две марки тормозной жидкости. В случае необходимости долива тормозной жидкости нужно обязательно полностью заменить всю тормозную жидкость в системе, если тип и марка уже залитой в бак жидкости неизвестны.

ПРИМЕЧАНИЕ

- Сначала необходимо закрутить крышку до того, как почувствуется сопротивление. Это означает, что крышка хорошо встала на горловину бака. Затем необходимо повернуть крышку еще на 1/6, придерживая корпус бака тормозной жидкости.

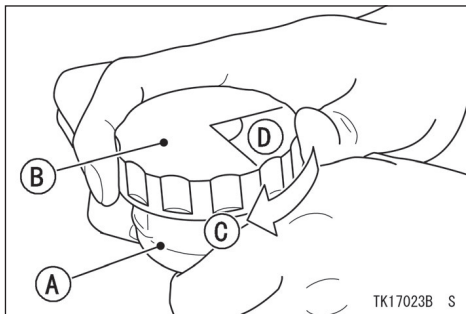

- A. Бак
B. Крышка
C. По часовой стрелке
D. 1/6 поворота

Замена тормозной жидкости

Замена тормозной жидкости производится официальным дилером Kawasaki.

Передние и задние тормоза-

Износ дисков и накладок автоматически компенсируется и не оказывает негативно-го воздействия на рычаг тормоза или работу педали. Детали передней и задней тормозной системы не требуют регулировки.

**ПРЕДУПРЕЖДЕНИЕ**

Попадание воздуха в тормозную систему снижает эффективность торможения и может стать причиной аварии с серьезными травмами или смертельным исходом. Если при нажатии рычаг тормоза или педаль мягкие, то, скорее всего, в тормозную систему попал воздух, или тормоз поврежден. Необходимо немедленно провести диагностику тормозной системы у официального дилера Kawasaki.

Выключатели стоп-сигналов

Стоп-сигналы загораются при использовании переднего или заднего тормоза. Выключатель сигнала переднего тормоза не требует регулировки. Регулировка выключателя сигнала заднего тормоза производится в соответствии с Регламентом планового техобслуживания.

Проверка

- Повернуть ключ зажигания в положение «ВКЛ.» («ON»).
- При нажатии переднего тормоза должен загореться стоп сигнал.
- Если стоп-сигнал не загорается, необходимо обратиться официальному дилеру Kawasaki для проведения диагностики выключателя сигнала переднего тормоза.
- Проверить исправность выключателя сигнала заднего тормоза с помощью нажатия педали тормоза. Стоп-сигнал должен загореться после завершения хода педали.

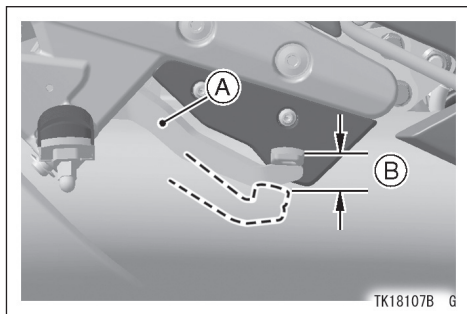

A. Педаль тормоза

B. Ход педали

- Если этого не происходит, необходимо отрегулировать сигнал заднего тормоза.

Ход педали тормоза

10 мм (0,4 дюйма)

Регулировка

- Для регулировки сигнала заднего тормоза снять болт и крышку рамы с правой стороны.

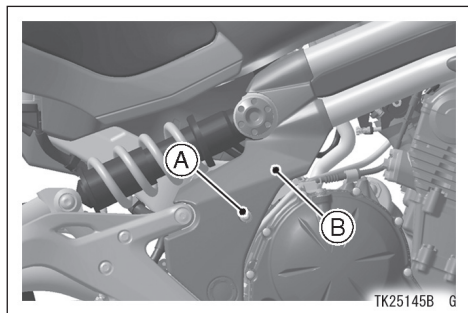

A. Болт

B. Крышка рамы с правой стороны

- Проверить исправность, перемещая переключатель вверх и вниз.

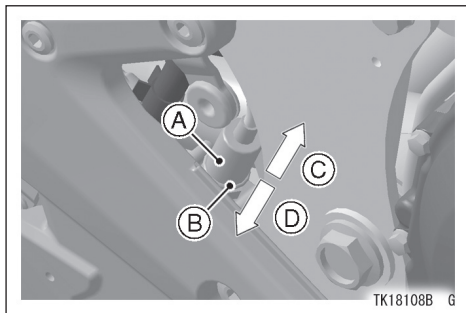

- A. Выключатель сигнала заднего тормоза
- B. Регулировочная гайка
- C. Ранний сигнал
- D. Поздний сигнал

- Установить на место крышку рамы с правой стороны и болт.

ПРЕДОСТЕРЕЖЕНИЕ

Во избежание повреждения электрических соединений внутри выключателя необходимо убедиться, что корпус выключателя не поворачивается при регулировке.

Передняя вилка

Проверка передней вилки и утечки масла проводится в соответствии с Регламентом планового техобслуживания.

Проверка передней вилки

- Удерживая рычаг тормоза, приподнять и опустить переднюю вилку несколько раз. Ход должен быть свободным.
- Провести проверку передней вилки на предмет утечки масла, а также наличия задиры и царапин на поверхности внутренней трубы.
- При возникновении каких-либо сомнений относительно исправности передней вилки необходимо обратиться к официальному дилеру Kawasaki.

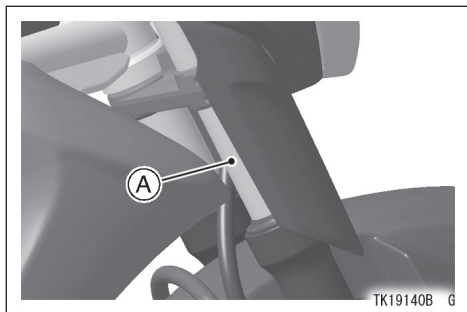

A. Внутренняя труба

Задний амортизатор

Проверка исправности заднего амортизатора, а также наличия утечки масла проводится в соответствии с Регламентом планового техобслуживания.

Проверка заднего амортизатора

- Чтобы проверить ход заднего амортизатора необходимо несколько раз нажать на сиденье.
- Провести проверку заднего амортизатора на предмет наличия утечки масла.
- В случае возникновения каких-либо сомнений относительно исправности заднего амортизатора необходимо обратиться к официальному дилеру Kawasaki.

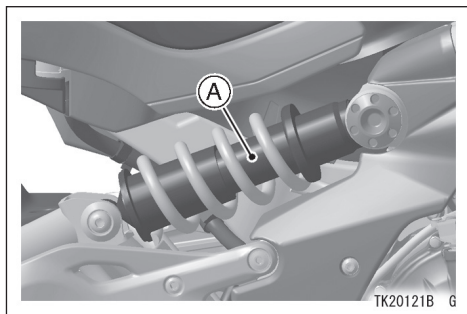

A. Задний амортизатор

Регулировку заднего амортизатора можно провести, изменив предварительное поджатие пружины и амортизации отбоя для различных условий эксплуатации и нагрузки.

Регулирование предварительного поджатия пружины

Регулятор предварительного поджатия пружины заднего амортизатора имеет 7 положений.

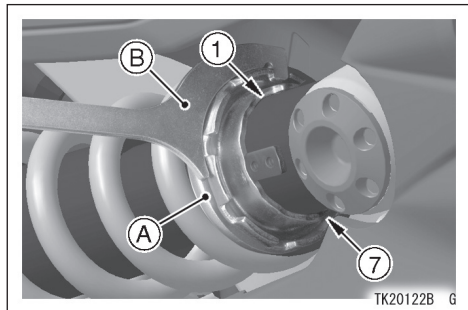

A. Регулятор предварительного поджатия пружины.

B. Ключ

- Повернуть регулятор предварительного поджатия пружины с помощью ключа из набора инструментов в соответствии со следующей таблицей.

Регулирование предварительного поджатия пружины

Положение регулятора	1	2	3	4		5	6	7
Действие пружины	Слабое		←	Стандарт.	→	Слабое		
Регулировка	Мягкая		←	Стандарт.	→	Мягкая		
Поджатие	Легкое		←	Стандарт.	→	Легкое		
Дорож. условия	Хорошие		←	Стандарт.	→	Хорошие		
Скорость	Низкая		←	Стандарт.	→	Низкая		

Колеса

У данного мотоцикла стоят бескамерные шины. Маркировка «БЕСКАМЕРНАЯ» («TUBELESS») сбоку шины и на ободке означает, что шина и обод специально разработаны для использования без камеры.

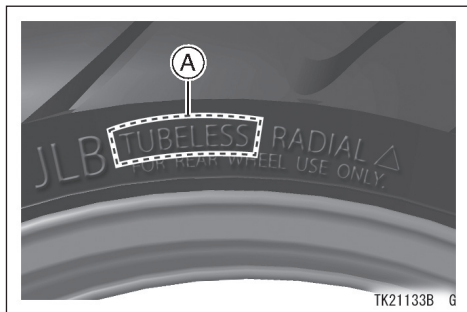

А. Отметка «БЕСКАМЕРНАЯ» («TUBELESS»)

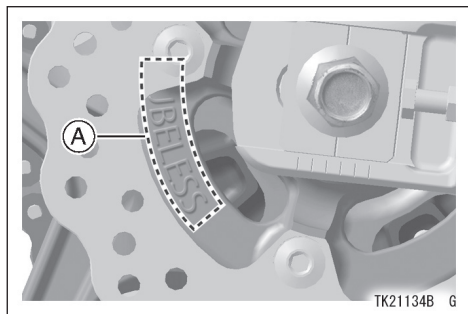

А. Отметка «БЕСКАМЕРНАЯ» («TUBELESS»)

Шина и обод образуют герметичное соединение за счет использования герметичных швов на скосах колеса и бортах обода вместо камеры.



ПРЕДУПРЕЖДЕНИЕ

Установка камеры внутри бескамерной шины может привести к чрезмерному нагреву, повреждению шины или быстрому спусканию. Шины, обода и ниппели этого мотоцикла разработаны специально для использования без камер. При замене рекомендуется использовать стандартные шины, обода и ниппели. Запрещается устанавливать камерные шины на обода для бескамерных шин. Борты шины могут не встать в обод соответствующим образом, что приведет к спуску шины. Запрещается устанавливать камеру внутри бескамерной шины. В результате чрезмерного нагрева возможно повреждение или спуск шины.

Шины-

Полезная нагрузка и давление шин

Неспособность обеспечить необходимый уровень давления в шинах или превышение установленных значений по полезной нагрузке могут негативно сказаться на управляемости и эффективности работы мотоцикла и привести к потере контроля над транспортным средством. Максимальная рекомендованная нагрузка дополнительно к весу ТС составляет 200 кг (441 фунт), включая вес пилота, пассажира, багажа и комплектующих.

- Снять колпачок ниппеля.
- Регулярно проверять давление в шинах с помощью высокоточного прибора.
- Убедиться в надежности фиксации колпачка ниппеля.

ПРИМЕЧАНИЕ

- *Давление измеряется в холодных шинах (т.е. при условии, что в течение трех последних часов мотоцикл проехал менее мили).*

134 ТЕХОБСЛУЖИВАНИЕ И РЕГУЛИРОВКА

○ Изменения температуры воздуха и высоты влияют на давление шин. Соответственно, давление шин необходимо проверять и регулировать при различных условиях вождения, включая разную температуру и высоту.

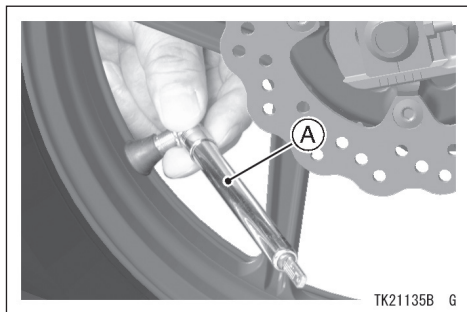

A. Шинный манометр

Давление в шине (холодная)

Передняя	225 кПа (2,25 кгс/см ² , 32 psi)
Задняя	250 кПа (2,50 кгс/см ² , 36 psi)

Износ и повреждение шин

По мере износа протектора шины вероятность прокола или повреждения шины возрастает. По статистике около 90% всех проколов и повреждений приходится на последние 10% ресурса протектора шины (износ 90%).

Использование шин до полного износа протектора неэкономично и небезопасно.

- Необходимо проводить замеры остаточной глубины рисунка протектора с помощью специального измерителя и производить замену шин с минимальной остаточной глубиной рисунка протектора в соответствии с Регламентом планового техобслуживания.

Минимальная глубина рисунка протектора

Передняя шина	—	1 мм (0,04 дюйма)
Задняя шина	Менее 130 км/ч (80 миль/ч)	2 мм (0,08 дюйма)
	Более 130 км/ч (80 миль/ч)	3 мм (0,12 дюйма)

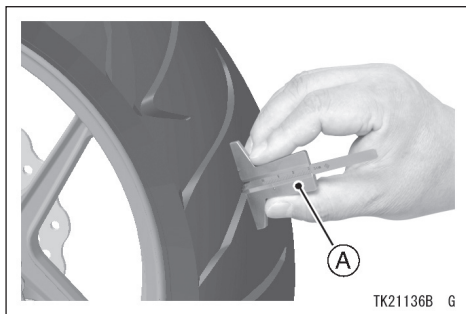

TK21136B G

A. Измеритель глубины рисунка протектора

- Необходимо проводить осмотр шин на предмет трещин и порезов. При наличии сильных повреждений требуется произвести замену шины. Раздутости или выступы на поверхности свидетельствуют о внутреннем повреждении. В этом случае шину необходимо заменить.
- Из протектора шины нужно удалять все застрявшие камни и прочие инородные предметы.

ПРИМЕЧАНИЕ

- Во многих странах минимальная остаточная глубина рисунка протектора регулируется положениями местного законодательства, которые необходимо соблюдать.
- Каждый раз при установке новой шины нужно проводить балансировку колеса.

**ПРЕДУПРЕЖДЕНИЕ**

Проколотые и отремонтированные шины не обладают теми же свойствами, что и неповрежденные шины и могут внезапно лопаться. Это может стать причиной аварии с серьезными травмами или смертельным исходом. Поврежденную шину необходимо заменить при первой возможности. В целях обеспечения надежности управления и устойчивости транспортного средства необходимо использовать только рекомендованные стандартные шины со стандартным давлением. В случае если все же приходится использовать отремонтированную шину, скорость движения не должна превышать 100 км/ч (60 миль/ч) до замены шины.

ПРИМЕЧАНИЕ

- При движении по дорогам общего пользования максимальная скорость не должна превышать значения, установленного правилами дорожного движения.

Стандартная шина (бескамерная)

Передняя	Размер: 120/70ZR17 M/C (58 W) DUNLOP ROADSMART II J
Задняя	Размер: 160/60ZR17 M/C (69 W) DUNLOP ROADSMART II J

**ПРЕДУПРЕЖДЕНИЕ**

Одновременное использование шин разных марок и видов может негативно повлиять на эксплуатационные характеристики и стать причиной аварии с серьезными травмами или смертельным исходом. Необходимо всегда использовать шины одного и того же производителя на переднем и заднем колесах.

**ПРЕДУПРЕЖДЕНИЕ**

Новые шины характеризуются повышенным скольжением. Это может привести к потере контроля или травме.

Нормальное сцепление шины устанавливается после периода обкатки в 160 км (100 миль). В период обкатки следует избегать резкого и максимального торможения, ускорения и резких маневров в повороте.

Аккумулятор

Аккумулятор мотоцикла представляет собой герметичную батарею. Соответственно, нет необходимости проверять уровень электролита или доливать дистиллированную воду.

Уплотнительная лента не снимается после помещения электролита в аккумулятор при подготовке к эксплуатации.

Чтобы обеспечить максимальный срок службы аккумулятора и мощность для запуска двигателя мотоцикла, необходимо строго следить за уровнем заряда аккумулятора. При регулярном использовании система зарядки мотоцикла помогает поддерживать полный уровень заряда аккумулятора. Если мотоцикл используется редко или в течение короткого времени, аккумулятор может разрядиться.

Аккумулятор устроен таким образом, что постоянно саморазряжается. Скорость разрядки зависит от типа используемого аккумулятора и температуры воздуха. При повышении температуры скорость разрядки увеличивается. Скорость разрядки удваивается при каждом повышении температуры на 15°C (27°F).

138 ТЕХОБСЛУЖИВАНИЕ И РЕГУЛИРОВКА

Электрооборудование, напр. цифровые часы и память бортового компьютера, также питается от аккумулятора, даже если ключ повернут в положение «ВЫКЛ.» («OFF»). В условиях такого потребления энергии и высокой температуры полностью заряженный аккумулятор может полностью разрядиться за несколько дней.

Саморазрядка		
Температура	Примерное количество дней от 100% заряда до полной разрядки	
	Свинцово-сурьмяный аккумулятор	Свинцово-кальциевый аккумулятор
40°C (104°F)	100 дней	300 дней
25°C (77°F)	200 дней	600 дней
0°C (32°F)	550 дней	950 дней

Потребление тока		
Ток	Количество дней от 100% заряда до 50% разрядки	Количество дней от 100% заряда до полной разрядки
7 мА	60 дней	119 дней
10 мА	42 дня	83 дня
15 мА	28 дней	56 дней
20 мА	21 день	42 дня
30 мА	14 дней	28 дней

При недостаточном заряде аккумулятора в очень низкой температуре электролит может замерзнуть. Это приводит к растрескиванию корпуса и деформации аккумуляторных пластин. Полностью заряженный аккумулятор переносит низкие температуры без повреждения.

Сульфатация пластин аккумулятора

Сульфатация пластин аккумулятора является распространенной причиной отказа аккумуляторной батареи.

Сульфатация происходит в случае продолжительного хранения аккумулятора в разряженном состоянии. Сульфат является типичным побочным продуктом химических реакций, происходящих в аккумуляторе. При постоянном выделении сульфат кристаллизуется в ячейках. Это приводит к повреждению пластин аккумулятора, в результате чего они больше не способны поддерживать необходимый уровень заряда. Отказ аккумулятора по причине сульфатации не покрывается гарантией.

Техобслуживание аккумулятора

Владелец транспортного средства обязан самостоятельно следить за уровнем заряда аккумулятора. В противном случае может произойти его отказ.

Если вы пользуетесь мотоциклом редко, необходимо каждую неделю проверять заряд аккумулятора при помощи вольтметра. Если заряд опускается ниже 12,8 В, зарядить аккумулятор с помощью соответствующего зарядного устройства (уточнить у дилера Kawasaki). Если мотоцикл не используется больше двух недель, зарядить аккумулятор с помощью

соответствующего зарядного устройства. Использование автоматического зарядного устройства для ускоренного заряда не рекомендуется, поскольку может привести к избыточному заряду или повреждению аккумулятора.

Зарядные устройства, рекомендованные Kawasaki:

Battery Mate 150-9

OptiMate 4

Yuasa MB-2040/2060

Christie C10122S

Если у вас нет вышеуказанных зарядных устройств, необходимо воспользоваться аналогом.

Более детальную информацию можно получить у официального дилера Kawasaki.

Зарядка аккумулятора

- Снять аккумулятор с мотоцикла (см. раздел «Снятие аккумулятора»).
- Подсоединить провода зарядного устройства и зарядить аккумулятор со скоростью (ампер/час), указанной на аккумуляторе. Если значение скорости не выводится на

дисплей, скорость зарядки аккумулятора должна составлять около 1/10 емкости аккумуляторной батареи.

- Полный уровень заряда аккумулятора можно поддерживать с помощью зарядного устройства, пока аккумулятор не будет установлен обратно в мотоцикл (см. Установка аккумулятора).

ПРЕДОСТЕРЕЖЕНИЕ

Не снимать уплотнительную ленту. Это может привести к повреждению аккумулятора. Установка стандартного аккумулятора в этот мотоцикл не рекомендуется. Это может привести к нарушению работы электросистемы.

Снятие аккумулятора

- Снять пассажирское и водительское сиденья.
- Отсоединить кабели от аккумулятора, сначала от клеммы (-), затем от клеммы (+).
- Снять болты и скобу, вынуть аккумулятор из корпуса.
- Почистить аккумулятор с использованием водного раствора пищевой соды.
- Убедиться, что кабельные соединения чистые

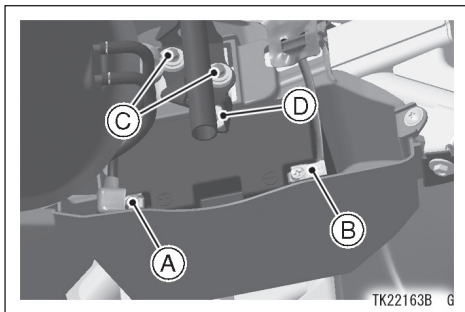

- A. Клемма (+)
- B. Клемма (-)
- C. Болты
- D. Скоба

Установка аккумулятора

- Поставить аккумулятор в корпус.
- Подсоединить провод с колпачком к клемме (+), а затем подсоединить черный кабель к клемме (-).

ПРИМЕЧАНИЕ

- При установке аккумулятора применять порядок, противоположный снятию.

ПРЕДОСТЕРЕЖЕНИЕ

Соединение провода (-) с клеммой (+) аккумулятора или провода (+) с клеммой (-) может привести к серьезному повреждению электросистемы.

- Чтобы недопустить коррозии клеммы необходимо покрыть её тонким слоем смазки.
- Надеть защитный колпачок на клемму (+).
- Установить на место снятые ранее запчасти.

Фара дальнего света

Регулировка по горизонтали

Фара дальнего света регулируется по горизонтали. При неправильной регулировке по горизонтали свет фары будет направлен в одну из сторон, а не прямо.

- Повернуть горизонтальный регулятор по или против часовой стрелки, пока луч фары не будет светить прямо.

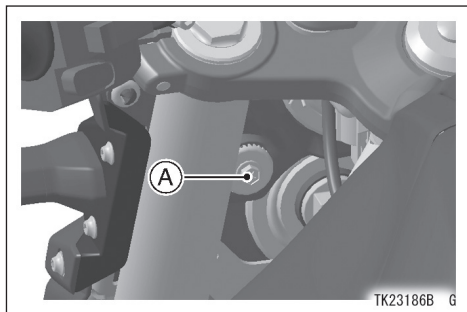

A. Горизонтальный регулятор

Регулировка по вертикали

Фара дальнего света регулируется по вертикали. Если свет настроен слишком низко, то ни нижний, ни верхний луч не будут освещать дорогу на достаточное расстояние. Если свет настроен слишком высоко, то дальний свет не будет освещать дорогу на близком расстоянии, а ближний свет будет слепить водителей встречных автомобилей.

- Повернуть вертикальный регулятор по или против часовой стрелки для настройки вертикального угла луча фары

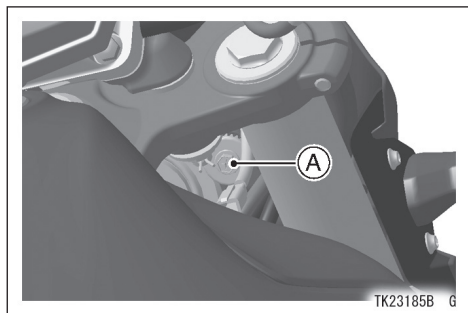

A. Вертикальный регулятор

ПРИМЕЧАНИЕ

- Если мотоцикл стоит ровно на колесах, и мотоциклист сидит на нем, то при включенном дальнем свете самые яркие точки должны быть немного ниже горизонтали. Угол света фар настраивается в соответствии с требованиями местного законодательства.

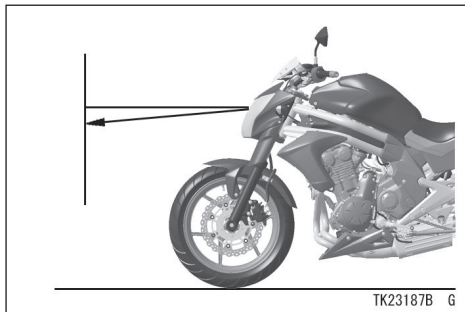
**Предохранители**

Плавкие предохранители находятся в блоках, расположенных под крышкой топливного бака или под крышкой рамы с левой стороны (в модели с ABS). Главный предохранитель находится на реле стартера под пассажирским сиденьем.

Если предохранитель сгорает во время движения, необходимо провести проверку электрической системы, определить причину, а затем заменить на предохранитель с соответствующим током.

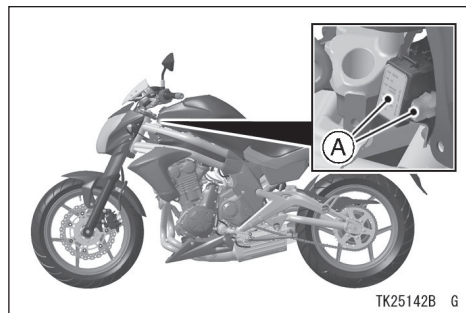

А. Блоки предохранителей

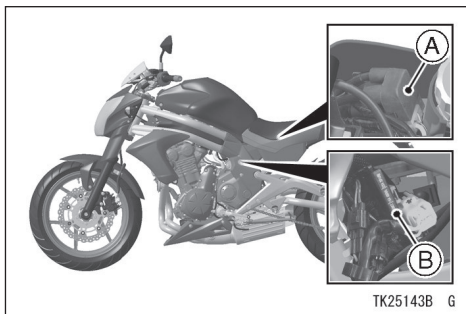

A. Главный предохранитель

B. Блок предохранителей (для моделей с ABS).



ПРЕДУПРЕЖДЕНИЕ

Замена оригинальных предохранителей аналогами может привести к перегреву, возгоранию и/или отказу проводки. Использовать аналоги вместо стандартных предохранителей не рекомендуется. Перегоревшие предохранители необходимо заменять на новые с номинальным током в соответствии с маркировкой на блоке предохранителей и главном предохранителе.

- Для доступа к блоку предохранителей необходимо снять болты и сдвинуть каждую из частей крышки бака вперед, а затем потянуть верхнюю часть крышки вперед и снять ее.

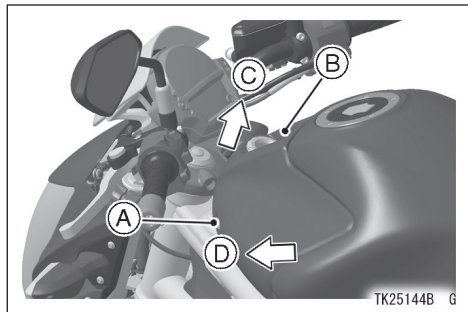

A. Болты

B. Передняя крышка бака

C. Потянуть крышку вверх

D. Сдвинуть крышку вперед

- Для доступа к блоку предохранителей в моделях с ABS необходимо снять левую боковую крышку рамы посредством извлечения болта.

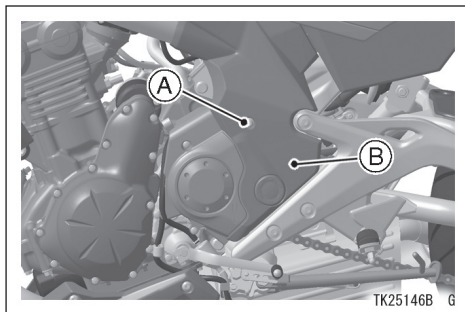

A. Болт

B. Левая боковая крышка рамы

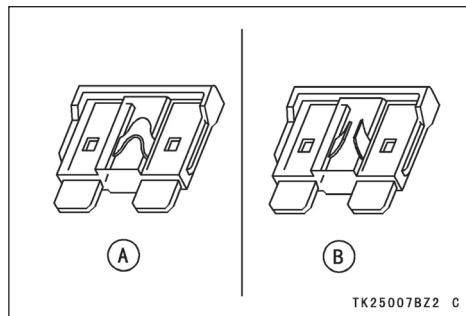

A. Рабочий

B. Нерабочий

Общая смазка

Указанные ниже элементы нужно смазывать моторным маслом или обычной смазкой регулярно в соответствии с Регламентом планового техобслуживания или по необходимости после эксплуатации транспортного средства в условиях дождя или повышенной влажности.

Перед смазкой каждой детали зачистить пятна ржавчины с помощью специального средства для удаления ржавчины и стереть смазку, масло, грязь или сажу.

ПРИМЕЧАНИЕ

- Для предотвращения образования ржавчины и заедания болтов достаточно нескольких капель масла. Это также облегчает процесс удаления болтов. Сильно ржавые болты, гайки и т.д. необходимо заменять на новые.

Для смазки следующих шарнирных механизмов можно использовать моторное масло -

- Боковая подножка
- Рычаг сцепления
- Рычаг переднего тормоза
- Педаль заднего тормоза

Для смазки тросов необходимо использовать смазочный кабель под давлением -

- (К) Внутренний трос сцепления
- (К) Внутренние тросы газа

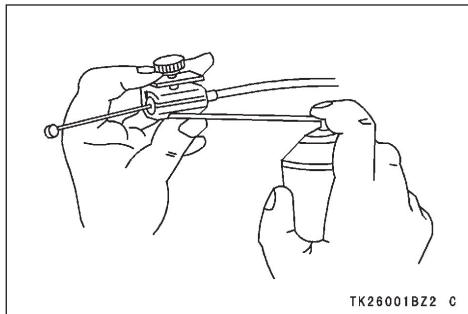

TK26001BZ2 C

Смазка наносится на следующие точки:

- **(К)** Верхний конец внутреннего троса сцепления
- **(К)** Верхние концы внутренних тросов газа

(К): Смазка производится официальным дилером Kawasaki.

ПРИМЕЧАНИЕ

- После соединения тросов необходимо провести регулировку.

Уход*Общие меры предосторожности*

Регулярный уход за мотоциклом позволяет добиться хорошего внешнего вида, оптимизировать общую эффективность работы и продлить срок эксплуатации. Использование высококачественного воздухопроницаемого чехла поможет защитить покрытие от вредного воздействия ультрафиолетовых лучей и загрязнений, а также сократить количество пыли, осаждающейся на поверхности мотоцикла.

**ПРЕДУПРЕЖДЕНИЕ**

Накопление грязи или воспламеняющегося материала в или вокруг шасси, двигателя или выхлопной трубы может привести к появлению механических проблем, а также увеличивает риск возгорания.

При эксплуатации транспортного средства в условиях, способствующих накоплению грязи или воспламеняющегося материала в или вокруг элементов транспортного средства, необходимо регулярно проводить проверку двигателя, элементов электрической и выхлопной системы. При накоплении грязи или воспламеняющегося материала припарковать мотоцикл на улице, остановить двигатель, подождать, пока он остынет, а затем очистить всю грязь. Не рекомендуется парковать мотоцикл или ставить на хранение в замкнутом пространстве до проверки на предмет наличия грязи или воспламеняющегося материала.

- Перед мойкой необходимо убедиться, что двигатель и выхлопная труба остыли.
- Избегать попадания обезжиривающего вещества на уплотнители, тормозные накладки и шины.
- Не рекомендуется пользоваться агрессивными химическими реагентами, растворителями, моющими средствами и бытовыми чистящими средствами, напр. стеклоочистителем на основе аммиака.
- Бензин, тормозная жидкость и охлаждающая жидкость разрушают лакокрасочное и пластиковое покрытие. При попадании на поверхность немедленно смыть.
- Не рекомендуется использовать проводные щетки, стальные мочалки и прочие абразивные приспособления и щетки. Особую осторожность необходимо проявлять при чистке ветрового стекла, поверхности фар и прочих пластиковых элементов, поскольку их можно легко поцарапать.
- Не рекомендуется использовать установки для мойки высокого давления. Струя воды может проникнуть в уплотнители и электрические элементы и повредить мотоцикл.

- Необходимо избегать попадания воды во впускные отверстия воздушного фильтра, топливную систему, элементы тормозной и электрической системы, выходные патрубки глушителя и отверстия топливного бака.

Мойка мотоцикла

- Смыть легкие видимые загрязнения с помощью холодной воды из поливочного шланга.
- Смешать мягкое моющее средство (предназначенное специально для мотоциклов и автомобилей) с водой в ведре. С помощью мягкой тряпки или спонжа помыть мотоцикл. При необходимости можно использовать мягкое обезжиривающее средство для удаления пятен масла или смазки.
- Затем тщательно смыть все остатки чистящего средства водой (так как они могут разрушать детали мотоцикла).

- Вытереть мотоцикл насухо мягкой тряпкой. При этом необходимо осмотреть мотоцикл на предмет наличия сколов и царапин. Нельзя позволять воде высыхать, поскольку это может повредить лакокрасочное покрытие.
- Запустить двигатель и позволить ему поработать на холостых оборотах в течение нескольких минут. Тепло от двигателя просушит влажные участки.
- Осторожно начать движение на малой скорости и несколько раз нажать на тормоз. Это позволит просушить тормоза и восстановить нормальную эффективность их работы.
- Чтобы предотвратить образование ржавчины необходимо смазать приводную цепь.

ПРИМЕЧАНИЕ

- *После эксплуатации мотоцикла на дорогах, обрабатываемых солью, или на побережье океана необходимо немедленно помыть мотоцикл холодной водой. Горячую воду использовать нельзя, поскольку она увеличивает скорость химической реакции*

с солью. После просушки необходимо нанести противокоррозийный спрей на все металлические и хромированные поверхности.

- После эксплуатации транспортного средства в условиях дождя или повышенной влажности, а также после мойки на внутренней поверхности линзы фары может скапливаться конденсат. Для удаления влаги запустить двигатель и включить фару. Постепенно конденсат с внутренней стороны фары исчезнет.

Полуматовое покрытие

Очистка полуматового покрытия

- Использовать мягкое нейтральное чистящее средство и воду.
- Эффект полуматового покрытия может быть потерян при чрезмерном затирании покрытия.
- При возникновении каких-либо сомнений, необходимо обращаться к официальному дилеру Kawasaki.

Окрашенные поверхности

После мойки мотоцикла необходимо нанести на окрашенные поверхности, как металлические, так и пластмассовые, имеющийся в наличии воск для мотоциклов/автомобилей. Воск наносится раз в три месяца либо по мере необходимости. Не рекомендуется использовать средства, придающие поверхности матовость. Применять можно только неабразивные материалы. Наносить средства следует в соответствии с инструкциями на упаковке.

Ветровое стекло и прочие пластиковые детали

После мойки необходимо протереть насухо все пластиковые детали мягкой тряпкой. Сухое ветровое стекло, линзы фары и прочие пластиковые элементы без покрытия необходимо обработать специальным чистящим или полировочным средством для пластика.

ПРЕДОСТЕРЕЖЕНИЕ

При контакте с химическими веществами или бытовыми чистящими средствами, такими как бензин, тормозная жидкость, стеклоочиститель, герметик для резьбовых соединений и прочими агрессивными веществами, пластиковые детали могут повреждаться или трескаться. При попадании агрессивного химического вещества на пластиковую деталь необходимо немедленно смыть вещество водой и мягким чистящим средством, а затем осмотреть поверхность на предмет наличия повреждений. Не рекомендуется использовать абразивные щетки или материалы для чистки пластиковых элементов, поскольку они могут повредить покрытие.

Хром и алюминий

Хромированные и алюминиевые элементы без покрытия можно обрабатывать хромовым/алюминиевым покрытием.

Алюминиевые элементы с покрытием рекомендуется мыть мягким нейтральным моющим средством и покрывать полировочным спреем. Колеса из алюминиевого сплава с покрытием и без него можно мыть специальным аэрозольным чистящим средством не на основе кислоты.

Кожа, винил и резина

Если у вашего мотоцикла есть кожаные аксессуары, необходимо проявлять особую осторожность. Для ухода за кожными аксессуарами необходимо пользоваться специальным чистящим средством для кожи. Использование моющего средства и воды может повредить кожаные элементы и сократить срок их службы.

Виниловые запчасти моются вместе со всем корпусом мотоцикла. После мойки необходимо нанести виниловое покрытие.

152 ТЕХОБСЛУЖИВАНИЕ И РЕГУЛИРОВКА

Боковые стенки шин и прочие резиновые элементы необходимо обрабатывать с помощью специального защитного средства для резины, чтобы продлить срок их службы.



ПРЕДУПРЕЖДЕНИЕ

Защитное средство для резины может быть скользким. Его нанесение на область протектора шины может привести к потере сцепления и аварии с травмами или смертельным исходом. Запрещается наносить защитное средство для резины на область протектора.

ХРАНЕНИЕ

Подготовка к хранению:

- Тщательно очистить транспортное средство от загрязнений.
- Запустить двигатель и дать ему поработать около пяти минут, чтобы разогреть масло, отключить двигатель и слить масло из двигателя.



ПРЕДУПРЕЖДЕНИЕ

Моторное масло является токсичным веществом и требует соответствующей утилизации. Способы утилизации или переработки моторного масла необходимо уточнить у представителей местных органов власти.

- Залить новое масло в двигатель.
- Слить топливо из топливного бака с помощью насоса или сифона.



ПРЕДУПРЕЖДЕНИЕ

Бензин является огнеопасным материалом, который при определенных условиях также может быть взрывоопасным и приводить к серьезным ожогам. При заправке повернуть ключ зажигания в положение «ВЫКЛ.» («OFF»). Не курить. Необходимо убедиться, что зона заправки хорошо проветривается, а также в отсутствии источника огня или искр, в том числе сигнальных ламп. Бензин требует соответствующей утилизации. Способы утилизации или переработки моторного масла необходимо уточнить у представителей местных органов власти.

154 ХРАНЕНИЕ

- Очистить топливную систему, запустив двигатель и дав ему поработать на холостом ходу до тех пор, пока двигатель не заглохнет (если топливо останется в системе на длительный период, оно подвергается распаду и может засорить топливную систему).
- Снизить давление в шинах на 20%.
- Установить мотоцикл на ящик или постамент таким образом, чтобы оба колеса находились в воздухе. (Если это невозможно, необходимо подставить под заднее и переднее колеса доски, чтобы избежать попадания влаги на резину шин.)
- Распылить масло на все неокрашенные металлические поверхности во избежание появления ржавчины. Необходимо избегать попадания масла на резиновые детали и в тормоза.
- Смазать приводную цепь и все тросы.
- Снять аккумулятор и поместить на хранение вдали от солнечного света в сухое или прохладное место. Раз в месяц необходимо подзаряжать аккумулятор (один ампер или менее). Особенно важно поддерживать заряд аккумулятора в холодный зимний период.
- Надеть плотный полиэтиленовый пакет на глушитель в целях предотвращения попадания влаги.
- Надеть чехол на мотоцикл для защиты от пыли и грязи.

Подготовка мотоцикла к эксплуатации после хранения

- Снять полиэтиленовый пакет с глушителя.
- Установить аккумулятор и при необходимости зарядить его.
- Залить топливо в топливный бак.
- Выполнить проверку по всем пунктам, указанным в разделе «Ежедневная проверка безопасности».
- Смазать все детали, указанные в в разделе «Ежедневная проверка безопасности».

ОХРАНА ОКРУЖАЮЩЕЙ СРЕДЫ

В целях охраны окружающей среды необходимо соответствующим образом складировать использованные аккумуляторы, шины, отработанные масла и жидкости и прочие детали транспортного средства, которые в дальнейшем подлежат утилизации. Проконсультируйтесь по этому вопросу с дилером Kawasaki или представителями местных органов по утилизации отходов. Это также применимо к утилизации всего транспортного средства по окончании его срока службы.

РАСПОЛОЖЕНИЕ ЭТИКЕТОК

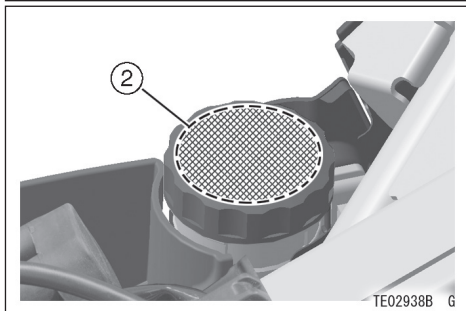
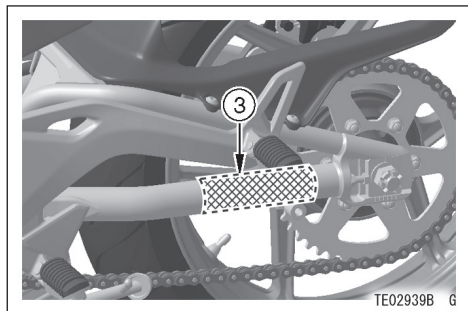
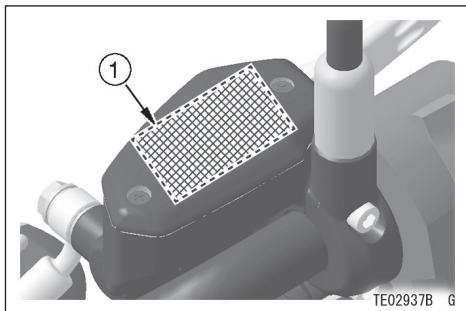

1. Тормозная жидкость (Передн.)
2. Тормозная жидкость (Задн.)
3. Важная информация о приводной цепи

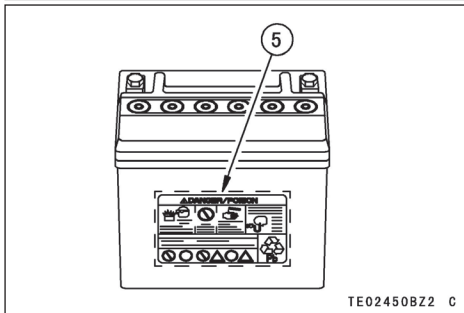
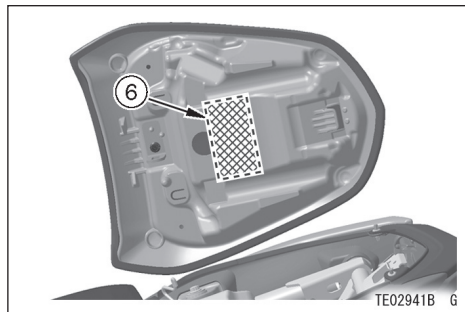
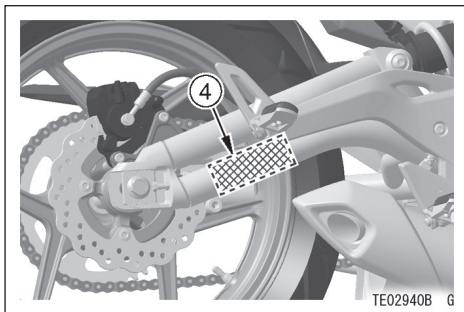

- 4. Данные о шинах и нагрузке
- 5. Ядовитые вещества аккумулятора / Опасность
- 6. Ежедневная проверка безопасности

158 РАСПОЛОЖЕНИЕ ЭТИКЕТОК

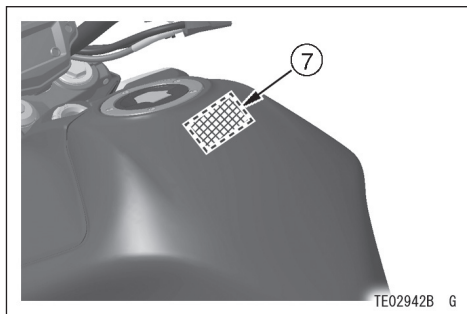

7. Неэтилированный бензин

(1)



(2)



160 РАСПОЛОЖЕНИЕ ЭТИКЕТОК

(3)

ВАЖНАЯ ИНФОРМАЦИЯ О ПРИВОДНОЙ ЦЕПИ

ВО ИЗБЕЖАНИЕ АВАРИЙНОЙ СИТУАЦИИ ИЛИ ПОВРЕЖДЕНИЯ МОТОЦИКЛА НЕОБХОДИМО РЕГУЛЯРНО ПРОВОДИТЬ ТЕХОБСЛУЖИВАНИЕ ПРИВОДНОЙ ЦЕПИ. ЦЕПЬ НЕОБХОДИМО СМАЗЫВАТЬ КАЖДЫЕ 600 КМ (400 МИЛЬ) ПРОБЕГА, ПОДТЯГИВАТЬ ПО НЕОБХОДИМОСТИ. ПРОВИСАНИЕ НЕ ДОЛЖНО СОСТАВЛЯТЬ БОЛЕЕ 25-35 ММ (1,0 – 1,4 ДЮЙМА). ПРОВИСАНИЕ ИЗМЕРЯЕТСЯ В ТОЧКЕ В СЕРЕДИНЕ НИЖНЕГО ОТРЕЗКА ЦЕПИ, КОГДА МОТОЦИКЛ УСТАНОВЛЕН НА БОКОВОЙ ПОДНОЖКЕ. СТАНДАРТНАЯ ЦЕПЬ – ENUMA EK525RMX, СРОК СЛУЖБЫ – 15000 – 45000 КМ (9400 – 28000 МИЛЬ) В ЗАВИСИМОСТИ ОТ СЛОЖНОСТИ УСЛОВИЙ ЭКСПЛУАТАЦИИ И ЧАСТОТЫ ПРИМЕНЕНИЯ СМАЗКИ И НАСТРОЕК. В ЦЕЛЯХ БЕЗОПАСНОСТИ РЕКОМЕНДУЕТСЯ ПРОИЗВОДИТЬ ЗАМЕНУ ЦЕПИ ТОЛЬКО НА СТАНДАРТНУЮ МОДЕЛЬ ПРИ РАСТЯЖЕНИИ ЦЕПИ ДО 323 ММ (12,7 ДЮЙМА). ЗАМЕР ПРОИЗВОДИТСЯ ПУТЕМ ПРЯМОГО РАСТЯЖЕНИЯ ЧАСТИ ЦЕПИ ИЗ 20 СЕГМЕНТОВ С СИЛОЙ 98 Н (10 КГС, 20 ФУТО-ФУНТОВ). БОЛЕЕ ПОДРОБНАЯ ИНФОРМАЦИЯ О ЦЕПИ СОДЕРЖИТСЯ В РУКОВОДСТВЕ ПО ЭКСПЛУАТАЦИИ.

56033-0252

TE03107DN8 C

(4)

ДАННЫЕ О ШИНАХ И НАГРУЗКЕ

ИСПОЛЬЗОВАНИЕ ШИН С НЕСООТВЕТСТВУЮЩИМ ДАВЛЕНИЕМ ИЛИ ИЗНОШЕННЫХ ШИН, А ТАКЖЕ ЗАМЕНА ШИН НА ШИНЫ НЕРЕКОМЕНДОВАННОГО ТИПА ИЛИ ПЕРЕГРУЗКА ТРАНСПОРТНОГО СРЕДСТВА НЕГАТИВНО ВЛИЮТ НА ПАРАМЕТРЫ УПРАВЛЯЕМОСТИ И УСТОЙЧИВОСТИ МОТОЦИКЛА. ПРИ ИСТИРАНИИ РИСУНКА ПРОТЕКТОРА ДО ПРЕДЕЛЬНОГО ЗНАЧЕНИЯ, НЕОБХОДИМО ПРОИЗВЕСТИ ЗАМЕНУ НА СТАНДАРТНЫЕ ШИНЫ. ОЧЕНЬ ВАЖНО ПОДДЕРЖИВАТЬ НОМИНАЛЬНОЕ ДАВЛЕНИЕ В ШИНАХ.

	ДАВЛЕНИЕ ВОЗДУХА (НИЗКАЯ ТЕМПЕРАТУРА)	РАЗМЕР И МОДЕЛЬ (БЕСКАМЕРНАЯ ШИНА)		МИНИМАЛЬНАЯ ГЛУБИНА РИСУНКА ПРОТЕКТОРА
Нагрузка	ДО 200 КГ НАГРУЗКИ (411 ФУНТ)	225 КПА (2,25 КГС/СМФ, 32 PSI)	DUNLOP 120/70ZR17MC (58W) ROADSMART W J	1 ММ (0,04 ДЮЙМА)
		250 КПА (2,50 КГС/СМФ, 36 PSI)	DUNLOP 160/60ZR17MC (69W) ROADSMART W J	
Скорость	ДО 200 КГ НАГРУЗКИ (411 ФУНТ)	250 КПА (2,50 КГС/СМФ, 36 PSI)	DUNLOP 160/60ZR17MC (69W) ROADSMART W J	МЕНЕЕ 130 КМ/Ч (80 МИЛЬ /ЧАС) 2 ММ (0,08 ДЮЙМА)
				БОЛЕЕ 130 КМ/Ч (80 МИЛЬ /ЧАС) 3 ММ (0,12 ДЮЙМА)

TE03108DN8 C

(5)

 <h1 style="margin: 0;">ОПАСНОСТЬ / ЯД</h1>			
 <p style="text-align: center;">ЗАЩИТА ГЛАЗ</p> <p>Взрывоопасные газы могут привести к слепоте или травме</p>	 <p style="text-align: center;">ИСКЛЮЧИТЬ</p> <ul style="list-style-type: none"> • Искры • Огонь • Курение 	 <p style="text-align: center;">СЕРНАЯ КИСЛОТА</p> <p>Может привести к слепоте или серьезным ожогам</p>	<p>Незамедлительно промыть глаза водой и обратиться к врачу</p> 
<h2 style="margin: 0;">ХРАНИТЬ ВДАЛИ ОТ ДЕТЕЙ</h2>			
     			
<p>В США ДИСТРИБЬЮТОР Компания KAWASAKI MOTORS CORP., США п/я 25252 SAISITA ANA, CA.92799-5252</p>			
			CSG

(6)

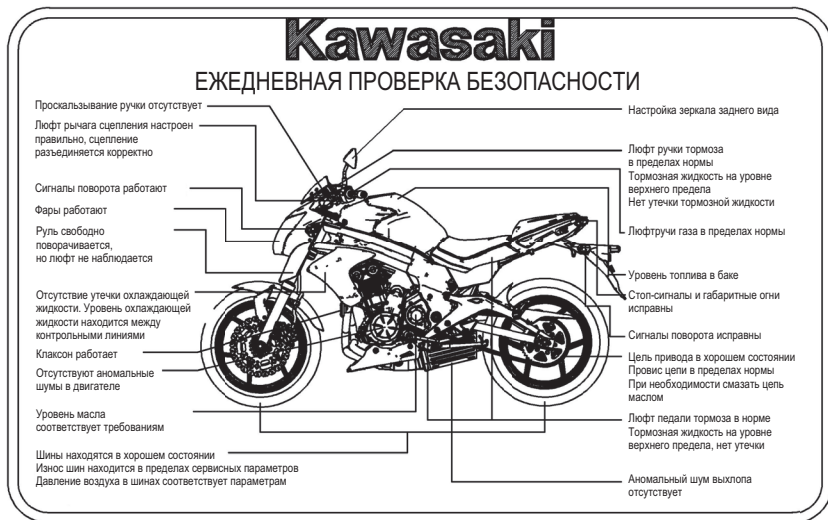

56033-0703

TE33111D29 C

(7)

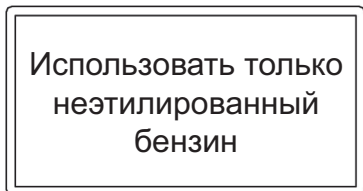

TE03123BN9 C